

► L6SNE26SE

SR	Упутство за употребу Машина за прање рубља	2
SL	Navodila za uporabo Pralni stroj	42

USER MANUAL

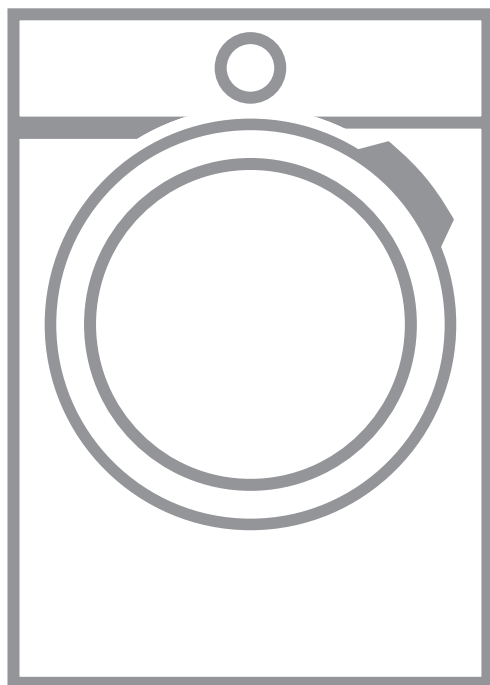

AEG

САДРЖАЈ

1. ИНФОРМАЦИЈЕ О БЕЗБЕДНОСТИ.....	3
2. БЕЗБЕДНОСНА УПУТСТВА.....	5
3. ОПИС ПРОИЗВОДА.....	7
4. ТЕХНИЧКИ ПОДАЦИ.....	8
5. ИНСТАЛАЦИЈА.....	8
6. ПРИБОР.....	12
7. КОМАНДНА ТАБЛА.....	13
8. БИРАЧИ ПРОГРАМА И ДУГМАД.....	14
9. ПРОГРАМИ.....	17
10. ПОДЕШАВАЊА.....	22
11. ПРЕ ПРВЕ УПОТРЕБЕ.....	22
12. СВАКОДНЕВНА УПОТРЕБА.....	23
13. КОРИСНИ САВЕТИ.....	28
14. НЕГА И ЧИШЋЕЊЕ.....	29
15. РЕШАВАЊЕ ПРОБЛЕМА.....	35
16. ВРЕДНОСТИ ПОТРОШЊЕ.....	38
17. ВОДИЧ ЗА БРЗИ ПОЧЕТАК	40
18. ЕКОЛОШКА ПИТАЊА.....	41

ЗА САВРШЕНЕ РЕЗУЛТАТЕ

Хвала што сте изабрали овај АЕГ производ. Створили смо га тако да пружа изванредне перформансе током много година рада, уз иновативне технологије које олакшавају живот и функције које нећете наћи код обичних уређаја. Одвојте неколико минута да прочитате како да од њега добијете максимум.

Посетите наш сајт да:



Прибавите савете за коришћење, брошуре и информације за решавање проблема, сервис и поправку:

www.aeg.com/support



Региструјте производ ради боље услуге:

www.registreaeg.com



Купите прибор, потрошни материјал и оригиналне резервне делове за свој уређај:

www.aeg.com/shop

КОРИСНИЧКА ПОДРШКА И СЕРВИС

Увек користите оригиналне резервне делове.

Када контактирате овлашћени сервисни центар, водите рачуна да код себе имате следеће податке: Модел, број производа, серијски број.

Подаци могу да се пронађу на плочици са техничким карактеристикама.

 Упозорење/опрез – информације о безбедности

 Опште информације и савети

 Информације о животној средини

Задржано право измена.

1. ⚠ ИНФОРМАЦИЈЕ О БЕЗБЕДНОСТИ

Пре инсталације и коришћења уређаја, пажљиво прочитајте приложено упутство. Произвођач није одговоран за било какве повреде или штету које су резултат неисправне инсталације или употребе. Чувајте упутство за употребу на безбедном и приступачном месту за будуће коришћење.

1.1 Безбедност деце и осетљивих особа

- Овај уређај могу да користе деца старија од 8 година и особе са смањеним физичким, чулним или менталним способностима, као особе којима недостају искуство и знање, уколико им се обезбеди надзор или им се дају упутства у вези са употребом уређаја на безбедан начин и уколико схватају могуће опасности.
- Децу узраста између 3 и 8 година старости, као и особе са веома тешким и сложеним инвалидитетом, треба држати даље од уређаја, осим ако су под сталним надзором.
- Децу млађу од 3 године треба удаљити од уређаја уколико нису под непрекидним надзором.
- Немојте да дозволите деци да се играју уређајем.
- Држите сву амбалажу даље од деце и одлажите је на одговарајући начин.
- Детерџенте држите ван домашаја деце.
- Децу и кућне љубимце држите подаље од уређаја док су његова врата отворена.
- Ако овај апарат има уређај за безбедност деце, исти би требало да буде активиран.
- Деца не смеју да обављају чишћење и корисничко одржавање уређаја без надзора.

1.2 Опште мере безбедности

- Немојте да мењате спецификацију овог уређаја.

- Овај уређај је намењен за коришћење у домаћинствима и сличним окружењима, као што су:
 - кухиње за особље у продавницама, канцеларијама и другим радним окружењима;
 - од стране клијената у хотелима, мотелима, пансионима и другим окружењима стационарног типа;
 - јавне површине у стамбеним блоковима или у јавним перионицама.
- Уређај може да прими највише 6 kg веша. Не прекорачујте максималну количину веша за сваки програм (погледајте одељак „Програми”).
- Радни притисак воде на месту где вода улази из излазног прикључка мора бити између 0,5 bar (0,05 МПа) и 8 bar (0,8 МПа).
- Отвори за вентилацију у постољу не смеју бити заклоњени тепихом, простирком или било каквом подном облогом.
- Уређај треба да се повеже на довод воде помоћу новог комплета приложених црева или другог новог комплета црева испорученог од стране овлашћеног сервисног центра.
- Старо црево се не сме поново користити.
- Уколико је кабл за напајање оштећен, њега мора да замени произвођач, одговарајући Овлашћени сервисни центар или лица сличне квалификације, како би се избегла опасност од електрицитета.
- Пре било каквог поступка одржавања уређаја, искључите га и извадите утикач кабла за напајање из зидне утичнице.
- Не чистите уређај распршивачима воде нити паром под високим притиском.
- Уређај очистите влажном крпом. Користите искључиво неутралне детерџенте. Немојте користити абразивне производе, абразивне јастучиће за чишћење, раствараче или металне предмете.

2. БЕЗБЕДНОСНА УПУТСТВА

2.1 Инсталирање



Инсталација мора да се обави у складу са важећим националним прописима.

- Уклоните комплетну амбалажу и завртње за транспорт укључујући гумени затварач са пластичним одстојником.
- Држите транзитне завртње на безбедном месту. Ако ће уређај у будућности бити премештан, завртњи морају бити монтирани да би се блокирао бубањ и тако спречила унутрашња оштећења.
- Увек водите рачуна приликом померања уређаја зато што је тежак. Увек користите заштитне рукавице и затворену обућу.
- Придржавајте се упутстава за монтирање које сте добили уз уређај.
- Немојте да инсталирате или користите оштећен уређај.
- Немојте да инсталирате или користите уређај тамо где температура може да буде нижа од 0 °C или где је изложен временским условима.
- Област пода на којој ће уређај бити монтиран мора бити равна, стабилна, отпорна на топлоту и чиста.
- Уверите се да постоји циркулација ваздуха између уређаја и пода.
- Када се уређај постави у стални положај, уз помоћ либеле проверите да ли је правилно нивелисан. Ако није, подесите ножице док се не изневелише.
- Немојте да инсталирате уређај директно изнад одвода на поду.
- Не прскајте воду по уређају и не излажите га прекомерној влажности.
- Уређај немојте инсталирати на месту на коме врата уређаја не могу до краја да се отворе.
- Немојте да стављате затворену посуду за прикупљање воде која можда цури испод уређаја. Обратите се Овлашћеном сервисном центру како бисте

проверили који прибор може да се користи.

2.2 Прикључење на електричну мрежу



УПОЗОРЕЊЕ!

Ризик од пожара и струјног удара.

- УПОЗОРЕЊЕ: Овај уређај је предвиђен за монтажу/ прикључивање на проводник уземљења зграде.
- Увек користите прописно уграђену утичницу са заштитом од струјног удара.
- Уверите се да су параметри на плочици са техничким карактеристикама компатибилни са одговарајућим параметрима електричне мреже за напајање.
- Немојте да користите адаптере са више утичница и продужне каблове.
- Проверите да нисте оштетили главно напајање и кабл за напајање. Уколико струјни кабл треба да се замени, то треба да обави наш овлашћени сервисни центар.
- Прикључите главни кабл за напајање на зидну утичницу тек на крају инсталације. Водите рачуна да постоји приступ мрежном утикачу након инсталације.
- Немојте додиривати кабл за напајање нити мрежни утикач влажним рукама.
- Не вуците кабл за напајање како бисте искључили уређај. Кабл искључите тако што ћете извући утикач из утичнице.

2.3 Прикључивање воде

- Температура улазне воде не сме прећи 25°C.
- Немојте оштетити црева за воду.
- Пре прикључења на нове цеви или на цеви које нису коришћене дуже време, или тамо где је вршена поправка или су монтирани нови уређаји (водомери итд.), пустите

- воду да тече док не буде чиста и бистра.
- Проверите да ли постоји видљиво цурење воде током и након прве употребе уређаја.
- Немојте да користите продужно црево уколико је доводно црево прекратко. Обратите се овлашћеном сервисном центру да бисте заменили доводно црево.
- Приликом отпакивања уређаја, могуће је да потекне вода из одводног црева. Ово може да се деси због тестирања уређаја водом у фабрици.
- Испусно црево можете продужити до највише 400 cm. За друго испусно црево и наставак обратите се овлашћеном сервисном центру.
- Водите рачуна да постоји приступ славини након инсталације.

2.4 Употреба



УПОЗОРЕЊЕ!

Постоји ризик од струјног удара, пожара, опекотина или оштећења уређаја.

- Поштујте упутства о безбедности са паковања детерџента.
- Запаљиве материје или предмете натопљене запаљивим материјама немојте стављати унутар и поред уређаја или на њега.
- Не перите тканине које су јако задрљане уљем, масноћом или масним супстанцама. Оне могу оштетити гумене делове машине за прање веша. Такве тканине прво оперите ручно па их тек онда убаците у машину за прање веша.
- Немојте додиривати стакло на вратима док је програм у току. Стакло може бити вруће.
- Проверите да ли сте извадили све металне предмете из веша.

2.5 Сервисирање

- Ради оправке уређаја обратите се овлашћеном сервисном центру. Користите само оригиналне резервне делове.

- Имајте на уму да поправке које вршите лично или их обављају нестручне особе могу имати безбедносне последице и могу поништити гаранцију.
- Следећи резервни делови биће доступни 10 година након престанка производње овог модела: мотор и четкице мотора, преносни механизми између мотора и бубња, пумпе, амортизери и опруге, бубањ за прање, роторска звезда бубња и сродни куглични лежајеви, грејачи и грејни елементи, укључујући топлотне пумпе, цевоводе и сродну опрему, укључујући црева, вентиле, филтере и уређаје за блокаду воде, штампане плоче, електронски дисплеји, прекидачи притиска, термостати и сензори, софтвер и фирмвер укључујући софтвер за ресетовање, врата, шарке и заптивке за врата, друге заптивке, склоп за закључавање врата, пластични периферни уређаји као што су дозатори детерџента. Имајте на уму да су неки од ових резервних делова доступни само професионалним сервисерима и да нису сви резервни делови релевантни за све моделе.

2.6 Одлагање



УПОЗОРЕЊЕ!

Ризик од повреде или гушења.

- Искључијте уређај из електричног напајања и са довода за воду.
- Исеците мрежни електрични кабл на месту које је близу уређаја и одложите га.
- Уклоните ручицу од врата да бисте спречили да се деца или кућни љубимци заглаве у бубњу.
- Одложите апарат у складу са важећим прописима за одлагање отпада од електричних и електронских уређаја (WEEE).

3. ОПИС ПРОИЗВОДА

3.1 Специјалне функције

Ваша нова машина за прање веша испуњава све модерне захтеве за ефикасно прање веша уз ниску потрошњу воде, енергије и детерџента уз одговарајућу негу тканина.

- Технологија **ProSense** аутоматски подешава трајање програма према количини веша у бубњу како би се

постигли савршени резултати прања за најкраће могуће време.

- Захваљујући опцији **Меко плус**, омекшивач тканина се равномерно распоређује по вешу у уређају и дубоко продире у влакна тканине како би се добила савршена мекоћа.

3.2 Приказ уређаја

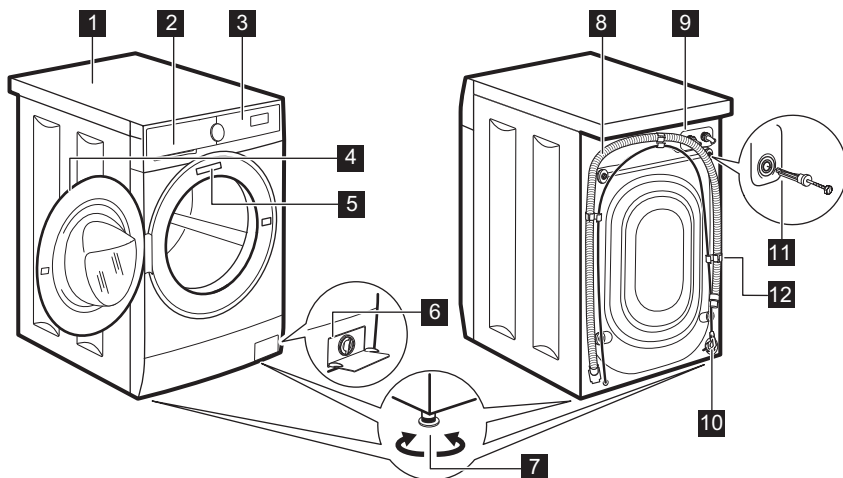

- 1** Радна површина
- 2** Дозатор детерџента
- 3** Командна табла
- 4** Ручица на вратима
- 5** Плочица са техничким карактеристикама
- 6** Филтер одводне пумпе

- 7** Ногице за нивелисање уређаја
- 8** Одводно црево
- 9** Прикључак црева за довод воде
- 10** Мрежни кабл
- 11** Завртњи за транспорт
- 12** Подупирачи за црево

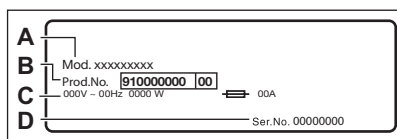

На плочици са техничким карактеристикама наведен је назив модела (A), број производа (B), параметри електричне мреже (C) и серијски број (D).

4. ТЕХНИЧКИ ПОДАЦИ

Димензије	Ширина / висина / укупна дубина	59.5 cm /84.3 cm /41.6 cm
Прикључење на електричну мрежу	Напон	230 V
	Укупна снага	2000 W
	Осигурач	10 A
	Фреквенција	50 Hz
Ниво заштите од продирања чврстих честица и влаге пружа заштитни омотач, изузев места на којима опрема под ниским напонам нема заштиту од влаге		IPX4
Притисак довода воде	Минимум	0,5 бар (0,05 МПа)
	Максимум	8 бар (0,8 МПа)
Довод воде ¹⁾		Хладна вода
Максимална количина веша	Памук	6 kg
Брзина центрифуге	Максимална брзина центрифуге	1151 o/min

1) Повежите црево за довод воде са славинам за воду која има навој димензија 3/4" .

5. ИНСТАЛАЦИЈА



УПОЗОРЕЊЕ!

Погледајте поглавља о безбедности.

5.1 Распакивање

1. Уклоните спољну танку фолију. По потреби, користите скалпел.

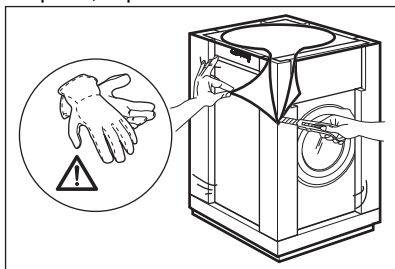

2. Уклоните картон са врха и заштиту од стиропора.

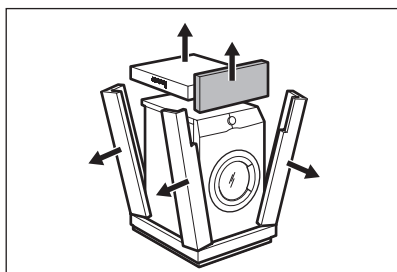

3. Отворите врата. Извадите све предмете из бубња.

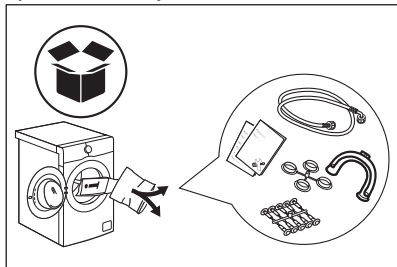

4. Поставите стиропор са предње стране на под иза уређаја. Пажљиво спустите уређај на задњу страну.

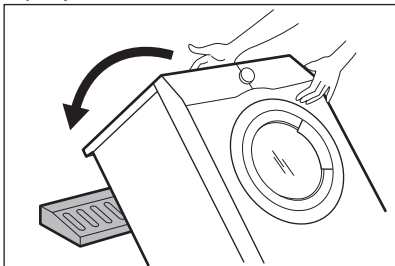

5. Уклоните заштиту од стиропора са доње стране уређаја.

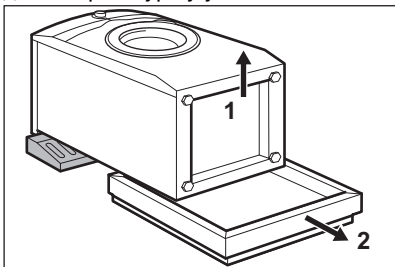

6. Вратите уређај натраг у усправан положај. Уклоните кабл за напајање и црево за одвод воде са држача за црево.

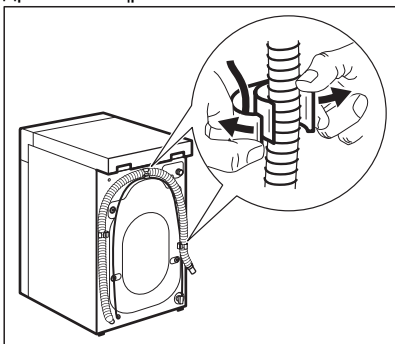

УПОЗОРЕЊЕ!
Могуће је да потекне вода из одводног црева. Ово се дешава зато што је веш машина тестирана у фабрици.

7. Уклоните четири транспортна завртња и извадите пластичне одбојнике.

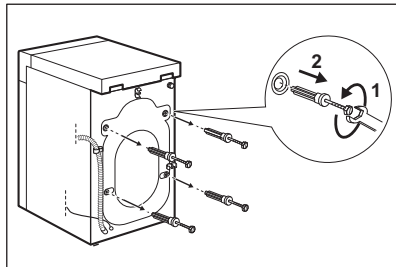

8. Ставите пластичне затвараче, који се налазе у торбици са корисничким упутством, у рупе.

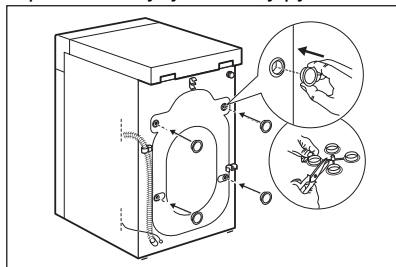

Препоручујемо вам да сачувате паковање и завртње за транспорт када дође тренутак да померите уређај.

5.2 Постављање и нивелисање

Правилно подесите уређај како бисте спречили вибрације, буку и померање

апарата током рада.

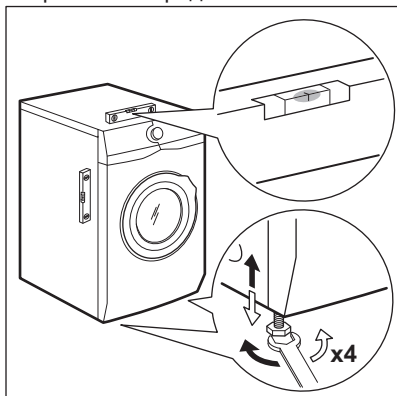

1. Инсталирајте уређај на равној тврдој подлози. Уређај мора да буде нивелисан и стабилан. Постарајте се да уређај не додирује зид или друге јединице и да испод уређаја има циркулације ваздуха.
2. Олабавите или дотегните ножице да бисте подесили ниво. Све ножице морају чврсто да се ослањају на под.



УПОЗОРЕЊЕ!

Немојте стављати картон, дрво или сличне материјале испод ножица уређаја да бисте подесили ниво.

5.3 Доводно црево

1. Повежите доводно црево за воду на задњу страну уређаја.
2. Поставите га налево или надесно у зависности од положаја славине за воду.

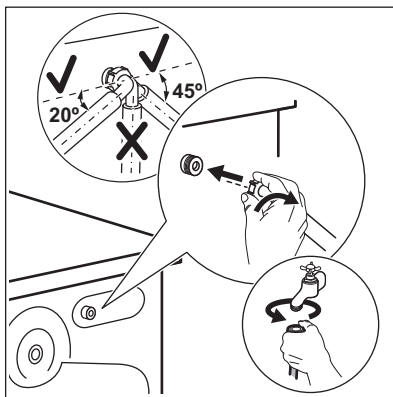

Уверите се да доводно црево није у вертикалном положају.

3. Ако је потребно, олабавите прстенасти навртањ да бисте поставили црево у одговарајући положај.
4. Прикључите доводно црево за воду на славину за хладну воду са навојем од 3/4".

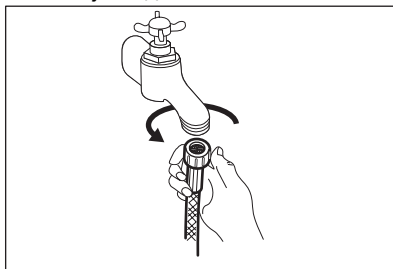

ОПРЕЗ

Проверите да ли постоје цурења на спојницама.



Немојте да користите продужно црево уколико је доводно црево прекратко. Обратите се овлашћеном сервисном центру да бисте заменили доводно црево.

5.4 Одвођење воде

Одводно црево треба да остане на висини не мањој од 600 mm и не већој од 1.000 mm.

- i** Одводно црево можете да продужите максимално за 4.000 mm. Обратите се овлашћеном сервисном центру за друго одводно црево и продужетак.

Могуће је повезати одводно црево на различите начине:

1. Пресавите одводно црево тако да добијете U облик и ставите га око пластичне вођице за црево.

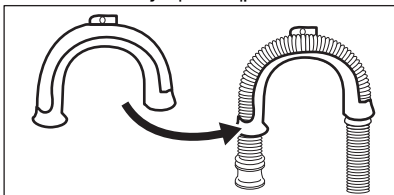

2. На ивици судопере - причврстите вођицу за славину или за зид.

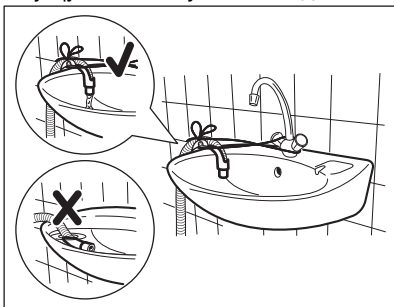

- i** Постарајте се пластичне вођице не могу да се померају када уређај избацује воду и да крај одводног црева није потопљен у воду. Прљава вода би могла да се врати у уређај.
3. Ако крај одводног црева изгледа овако (погледај слику), можете да га гурнете директно у статичну цев.

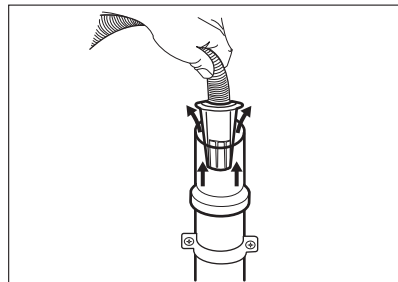

4. За статичну цев са вентилационим отвором - убаците одводно црево директно у одводну цев. Погледајте илустрацију.

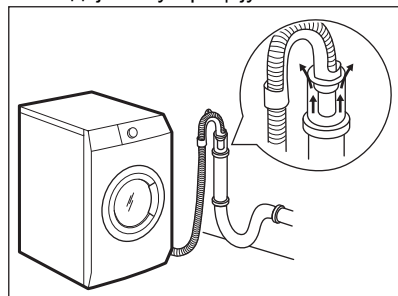

- i** Крај одводног црева мора у сваком тренутку мора да буде проветрен, т.ј. унутрашњи пречник одводне цеви (мин. 38 mm - мин. 1,5") мора да буде већи од спољног пречника одводног црева.

5. Без пластичне вођице за црево, за сливник испод судопере - Ставите одводно црево у сливник и причврстите га помоћу стеге. Погледајте илустрацију.

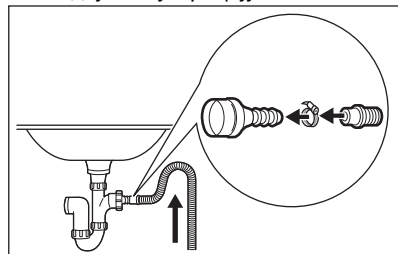

Проверите да ли је одводно црево формирало лук да бисте спречили

- заостале честице да доспеју из судопере у уређај.
6. Поставите црево директно у уграђену одводну цев у зиду просторије и затегните га помоћу стеге.

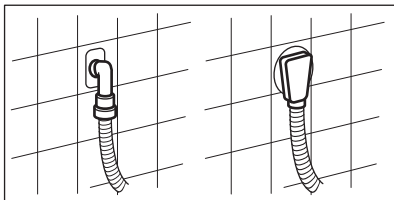

5.5 Прикључење на електричну мрежу

На крају инсталације можете да прикључите мрежни утикач у зидну утичницу.

На плочици са техничким карактеристикама и у поглављу „Технички подаци“, означени су неопходни параметри електричне мреже. Уверите се да ли су компатибилни са мрежним напајањем.

Проверите да ли ваша кућна електрична инсталација може да

поднесе максимално потребно оптерећење, узимајући у обзир и све друге уређаје који се користе.

Прикључите уређај у уземљену зидну утичницу.

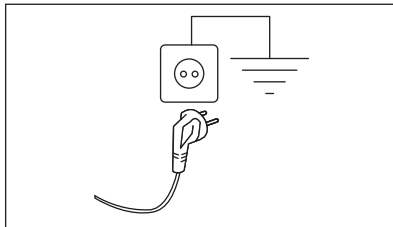

Кабл за напајање мора бити лако доступан након инсталирања уређаја.

За било какве радове на електричним инсталацијама које је потребно обавити ради инсталирања овог уређаја, обратите се нашем овлашћеном сервисном центру.

Произвођач не прихвата никакву одговорност за оштећења или повреде настале услед непоштовања горенаведених мера предострожности.

6. ПРИБОР

6.1 Доступно у www.aeg.com/shop или код овлашћених продаваца

Пажљиво прочитајте упутства која сте добили уз додатну опрему.



Само одговарајућа опрема одобрена од стране компаније AEG осигурава безбедносне стандарде уређаја. Уколико се користе делови који нису одобрени, сва потраживања биће ништавна.

6.2 Опрема за постављање плочица за фиксирање









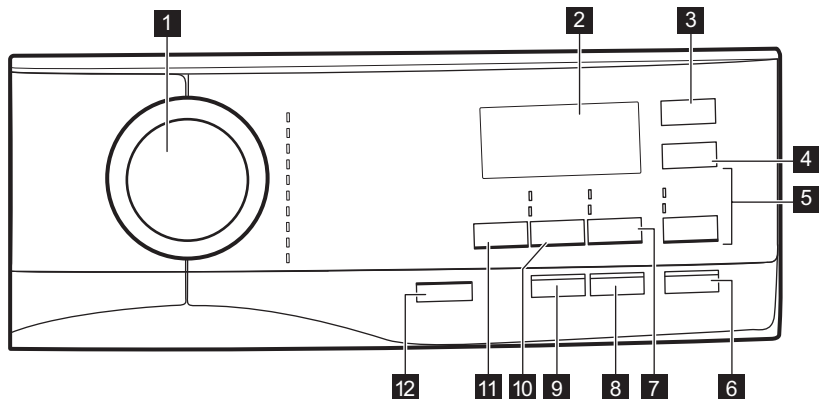







Ако инсталирате уређај на постоље које није део прибора који испоручује AEG, причврстите уређај за плочице за фиксирање.

Пажљиво прочитајте упутства која сте добили уз додатну опрему.

7. КОМАНДНА ТАБЛА









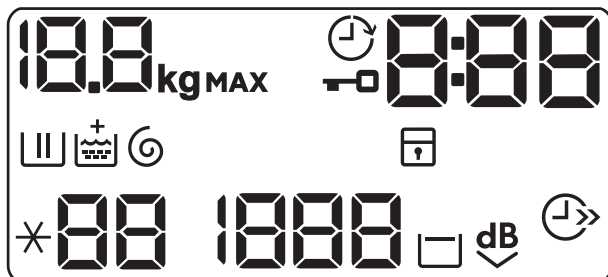





7.1 Опис командне табле



- | | |
|--|--|
| <p>1 Бирач програма</p> <p>2 Дисплеј</p> <p>3 Одложени старт сензорско дугме </p> <p>4 Уштеда времена сензорско дугме </p> <p>5 Испириање сензорско дугме </p> <ul style="list-style-type: none"> • Додатно испириање опција  • Прескакање фазе прања - Само испириање  <p>6 Старт/пауза сензорско дугме </p> <p>7 Уклањање флека/претпрање сензорско дугме  </p> | <ul style="list-style-type: none"> • Флеке опција  • Претпрање опција  <p>8 Додирно дугме против алергија (Антиалергијски) </p> <p>9 Меко плус сензорско дугме</p> <p>10 Центрифуга сензорско дугме </p> <ul style="list-style-type: none"> • Прескакање фазе - Испуштање воде  • Прескакање фазе - Центрифуга  <p>11 Темп. сензорско дугме </p> <p>12 Укључено/Искључено тастер </p> |
|--|--|

7.2 Дисплеј



	Индикатор максималног уноса. Икона kg трепери током процене времена трајања програма (погледајте одељак „PROSENSE детекција уноса“).
	Индикатор одложеног старта.
	Индикатор за закључана врата.
	Дигитални индикатор може да прикаже: <ul style="list-style-type: none"> • Трајање програма (нпр. 2:40). • Време одлагања (нпр. 30' или 2h). • Крај циклуса (0). • Шифра аларма (нпр. E20).
	Индикатор фазе прања: трепери током фазе претпрања и прања.
	Индикатор фазе испирања: трепери током фазе испирања.
	Индикатор + се појављује када се активира опција Меко плус.
	Индикатор фазе центрифуге и испуштања воде. Трепери током фазе центрифуге и испуштања воде.
	Индикатор блокаде за безбедност деце.
	Индикатор уштеде времена.
	Индикатор температуре. Индикатор * - се појављује када се подеси циклус за прање хладном водом.
	Индикатор брзине центрифуге.
	Индикатор за задржавање испирања.
	Индикатор за изузетно тихо прање.

8. БИРАЧИ ПРОГРАМА И ДУГМАД

8.1 Укључено/Искључено

Притиском на ово дугме неколико секунди омогућавају укључивање или искључивање уређаја. Оглашавају се две различите мелодије док се уређај укључује или искључује.

Пошто Режим приправности аутоматски искључује уређај како би се смањила потрошња енергије у неколико случајева, можда ћете морати поново да активирате уређај.

Више информација потражите у одељку Режим приправности у поглављу Свакодневна употреба.



8.2 Увод

-  Опције/функције не могу да се изаберу са свим програмима прања. Проверите компатибилност између опција/функција и програма прања у „Табели програма“. Једна опција/функција може да искључује другу, у том случају уређај вам неће омогућити да заједно подесите некомпатибилне опције/функције. Водите рачуна да екран и сензорска дугмад увек буду чисти и суви.

8.3 Темп.

Када изаберете програм прања, уређај аутоматски предлаже подразумевану температуру.

Узастопно притискајте ово дугме док се на дисплеју не појави жељена вредност температуре.

Када се на дисплеју прикажу индикатори  и , уређај не греје воду.

8.4 Центрифуга

Када подесите програм, уређај аутоматски бира максималну дозвољену брзину центрифуге.

Узастопно додирујте ово дугме да бисте:

- **Смањили брзину центрифуге.**

-  На дисплеју се приказује искључиво брзина центрифуге која је доступна за подешени програм.

- **Активирали опцију Задржавање испирања.** Последња центрифуга се не извршава. Машина не испушта воду од последњег испирања да би се спречило гужвање веша. Програм прања се завршава се са водом у бубњу.

На дисплеју се приказује индикатор . Врата остају забрављена а бубањ се редовно окреће да би се смањило гужвање. Морате да испустите воду да бисте их откључали.

Ако додирнете дугме Старт/пауза, уређај извршава фазу центрифуге и испушта воду.

-  Уређај аутоматски испушта воду након приближно 18 сати.

- **Активирање опције Изузетно тихо.**

Прелазна и коначна фаза центрифуге се потискују и програм се завршава са водом у бубњу. Ово помаже да се смањи гужвање.

На дисплеју се приказује индикатор . Врата остају блокирана. Бубањ се нормално окреће да би се умањило гужвање. Морате да испустите воду да бисте их откључали.



Пошто је програм врло тих, погодан је за употребу у ноћним сатима када је на снази јефтинија тарифа за електричну енергију. У неким програмима испирања се обављају са више воде.

Ако додирнете дугме Старт/пауза, уређај извршава само фазу испуштања воде.

-  Уређај аутоматски испушта воду након приближно 18 сати.

- **Активирајте опцију само испуштање воде (Прескакање фаза прања, испирања и центрифуге):** Испуштање воде.

Уређај извршава само фазу испуштања воде за изабрани програм прања.

Дисплеј приказује индикатор  (хладно), индикатор  (без центрифуге) и индикатор .

- **Активирајте опцију само центрифуга (Прескакање фаза прања и испирања):** Центрифуга.

-  Пре него што подесите ову опцију, изаберите одговарајући програм прања за одећу. Уређај ће обавити најпогоднији циклус центрифуге за негу ваше одеће (нпр. за предмете од синтетике, прво изаберите програм прања Синтетика, а затим опцију Центрифуга).

Уређај извршава само фазу центрифуге за изабрани програм прања.

Дисплеј приказује индикатор — — (хладно), индикатор фазе  и брзину центрифуге.

8.5 Уклањање флека/ претпрање

Узастопно притискајте ово дугме да бисте активирали једну од две опције.

Одговарајући индикатор се пали на дисплеју.

- **Флеке** 

Изаберите ову опцију да бисте програму додали фазу за уклањање флека како би се јако запрљан или уфλεκан веш третирао средством за уклањање флека.
Сипајте средство за уклањање флека у одељак . Средство за уклањање флека ће се додати у одговарајућој фази програма прања.

-  Ова опција није доступна на температури нижој од 40 °С.

- **Претпрање** 

Користите ову опцију да бисте додали фазу претпрања на 30 °С пре фазе прања.
Ова опција се препоручује за јако запрљан веш, нарочито ако он садржи песак, прашину, блато и друге чврсте честице.

-  Ова опција може да продужи трајање програма.

8.6 Меко плус

Подесите опцију Меко плус која осигурава савршену расподелу омекшивача тканина и побољшава мекоћу тканина.

-  Ова опција незнатно продужава трајање програма.

8.7 Одложени старт

Помоћу ове опције можете да одложите покретање програма за погодније време.

Узастопно додирујте дугме да бисте подесили жељено одлагање. Време се повећава у корацима од 30 минута до 90 минута и од 2 сата до 20 сати.

Након што додирнете дугме Старт/пауза, дисплеј приказује индикатор  и изабрано време одлагања и уређај почиње да одбројава.

8.8 Испирање

Уз помоћ овог дугмета можете изабрати једну од следећих опција:

- Опција Додатно испирање 

Ова опција додаје неколико испирања у складу са изабраним програмом прања.
Користите ову опцију за особе које су алергичне на остатке детерџента, као и у областима где је вода мека.
- Ова опција незнатно продужава трајање програма.
- Прескакање фазе прања – опција Само испирање 

Уређај извршава само фазу испирања, центрифуге и избацивања воде за изабрани програм.
Одговарајући индикатор изнад сензорског дугмета светли.

8.9 Уштеда времена

Овом опцијом можете скратити трајање програма.



- Ако је веш нормално или мало запрљан, може бити препоручљиво да скратите програм прања. Додирните ово дугме **једном** да бисте скратили трајање програма.
- У случају мање количине веша, додирните ово дугме **два пута** да бисте подесили екстра брзи програм.

На дисплеју се приказује индикатор



8.10 Антиалергијски

Подесите ову опцију са програмом за белим Памук предмете. Када је ова опција изабрана, није могуће мењање ни температуре ни времена циклуса.

Опција Уштеда времена  и Изузетно тихо  нису доступне.

Одговарајући индикатор изнад сензорског дугмета светли.

Ова опција уклања микроорганизме захваљујући прању на температури која се одржава изнад 60 °C током неколико минута. Ово помаже у уклањању клица, бактерија, микроорганизама и честица. Додатак испарења заједно са додатном фазом испирања обезбеђује правилно уклањање остатака детерџента и полена/алергена, што га чини погодним за нежну и осетљиву кожу.







8.11 Старт/пауза









Додирните дугме Старт/пауза да бисте покренули или паузирали уређај или прекинули програм који се извршава.

9. ПРОГРАМИ

9.1 Графикон програма

Програми прања











Програм	Опис програма
Програми прања	
Есо 40-60	Бели и шарени памук постојаних боја. Нормално запрљани предмети. Потрошња енергије се смањује и време програма прања је продужено, што осигурава добре резултате прања.
 Памук	Бели памук и обојени памук. Нормално, јако и благо запрљани предмети.
 Синтетика	Синтетика или веш од различитих материјала. Нормално запрљани предмети.
 Осетљиво рубље	Осетљиве тканине као што су акрил, вискоза и тканине од мешовитих материјала које захтевају нежније прање. Нормално и благо запрљани предмети.
Вуна/свила   	Вуна која може да се пере у машини, вуна која има ознаку да је само за ручно прање и друге тканине са ознаком за негу „ручно прање“¹⁾.
 20 min - 3 kg	Памучне и синтетичке тканине са благим степеном запрљаности или ношене само једном.

Програм	Опис програма
 Лако пеглање	Синтетичке тканине захтевају нежно прање. Нормално и благо запрљани предмети. ²⁾
 Перјане јакне	Специјални програм за једну перјану јакну, синтетички прекривач, јорган, прекривач за кревет и слично.
 На отвореном	<div style="display: flex; align-items: flex-start;"> <div style="margin-right: 10px;">  </div> <div> <p>Не користите омекшивач тканина и уверите се да нема остатака омекшивача у дозатору детерџента.</p> <p>Одећа коју носимо када излазимо напоље, радна и спортска одећа, водоотпорне јакне и јакне које пропуштају ваздух, као и јакне са поставом од вуне која може да се извади или са унутрашњом поставом. Препоручена количина веша је 1,5 kg.</p> <p>Овај програм може се користити као циклус за обнављање својства водоотпорности одеће и посебно је прилагођен за третирање одеће са хидрофобним слојем. За обављање циклуса за обнављање својства водоотпорности одеће, поступите на следећи начин:</p> <ul style="list-style-type: none"> • Сипајте детерџент у преграду . • Сипајте посебно средство које обнавља својство водоотпорности одеће у преграду фиоке за омекшивач тканина . • Смањите количину веша на 1 kg. <div style="margin-top: 10px;">  <p>Да бисте додатно побољшали дејство средства за обнављање својства водоотпорности одеће, одећу осушите у машини за сушење веша тако што ћете подесити програм за сушење на На отвореном (ако је доступан и ако ознака на одећи дозвољава машинско сушење).</p> </div> </div> </div>
 Џинс	Ствари од тексаса и жерсеја. Нормалан степен запрљаности. Овај програм обавља фазу нежног испирања, намењену стварима од тексаса, чиме се смањује губитак боје и уклања преостали прашак за прање са тканина.

¹⁾ Током овог циклуса бубањ се полако окреће како би обезбедио нежно прање. Може да изгледа као да се бубањ не окреће или као да се не окреће правилно, али је то нормално за овај програм.

²⁾ Да бисте смањили гужвање веша, овај циклус регулише температуру воде и обавља фазу меког прања и центрифуге. Уређај ће аутоматски додати нека испирања.

Температура програма, максимална брзина центрифуге и максимална количина веша

Програм	Подразумевана температура Распон температуре	Референтне брзина центрифуге Опсег брзине центрифуге	Максимална количина веша за прање
Програми прања			
Есо 40-60	40°C ¹⁾	1200 o/min 1200–400 o/min	6 kg
 Памук	40°C 95°C – Хладно	1200 o/min 1200–400 o/min	6 kg
 Синтетика	40°C 60°C – Хладно	1200 o/min 1200–400 o/min	3 kg
 Осетљиво рубље	30°C 40°C – Хладно	1200 o/min 1200–400 o/min	1 kg
Вуна/свила   	40°C 40°C – Хладно	1200 o/min 1200–400 o/min	1 kg
 20 min - 3 kg	30°C 40°C–30°C	1200 o/min 1200–400 o/min	3 kg
 Лако пеглање	40°C 60°C – Хладно	800 o/min 800–400 o/min	3 kg
 Перјане јакне	40°C 60°C – Хладно	800 o/min 800–400 o/min	2 kg
 На отвореном	30°C 40°C – Хладно	1200 o/min 1200–400 o/min	1,5 kg ²⁾ 1 kg ³⁾
 Цинс	30°C 40°C – Хладно	800 o/min 1200–400 o/min	1,5 kg

¹⁾ Према регулативи комисије ЕУ 2019/2023, овај програм на 40 °C може да опере нормално запрљан веш од памука, за који је наведено да се може прати на 40 °C или 60 °C, заједно у истом циклусу.



За достигнуту температуру веша, трајање програма и друге податке, погледајте поглавље „Вредности потрошње“.

Најефикаснији програми у погледу потрошње енергије углавном су они који раде на нижим температурама са дужим трајањем.

²⁾ Програм прања.

³⁾ Програм прања и фаза обнављања водоотпорности.

Компатибилност програмских опција

	Есо 40-60 	Памук 	Синтетика 	Осетљиво рубље 	Вуна/свила 	20 min - 3 kg 	Лако пеглање 	Перјане јакне 	На отвореном 	Џинс 
Центрифуга 	■	■	■	■	■	■	■	■	■	■
Задржавање испирања 	■	■	■	■	■	■	■	■	■	■
Изузетно тихо 	■	■	■	■	■	■	■	■	■	■
Испуштање воде 	■	■	■	■	■	■	■	■	■	■
Центрифуга ¹⁾ 	■	■	■	■	■	■	■	■	■	■
Флеке ²⁾ 	■	■	■	■	■	■	■	■	■	■
Претпрање 	■	■	■	■	■	■	■	■	■	■
Додатно испирање 	■	■	■	■	■	■	■	■	■	■
Само испирање 	■	■	■	■	■	■	■	■	■	■
Антиалергијски 	■	■	■	■	■	■	■	■	■	■
Уштеда времена ³⁾ 	■	■	■	■	■	■	■	■	■	■
Одложени старт 	■	■	■	■	■	■	■	■	■	■
Меко плус	■	■	■	■	■	■	■	■	■	■

1) Пре него што подесите ову опцију, изаберите одговарајући програм прања за одећу. Уређај ће обавити најпогоднији циклус центрифуге за негу ваше одеће (нпр. за предмете од синтетике, прво изаберите програм прања Синтетика, а затим опцију Центрифуга).

2) Ова опција није доступна на температури нижој од 40 °C.

3) Уколико изаберете најкраће трајање, препоручујемо да смањите количину веша за прање. Уређај се може потпуно напунити вешом, међутим, резултати прања могу бити слабији.

Одговарајући детерџенти за програме прања

Програм	Универзал- ни прахак ¹⁾	Универзал- ни течни	Течни за обојени веш	Осетљиво вунено	Посебан
Есо 40-60	▲	▲	▲	--	--
Памук	▲	▲	▲	--	--
Синтетика	▲	▲	▲	--	--
Осетљиво рубље	--	--	--	▲	▲
 Вуна/свила	--	--	--	▲	▲
20 min - 3 kg	--	▲	▲	--	--
 Лако пегла- ње	▲	▲	▲	--	--
 Перјане јак- не	--	--	--	▲	▲
На отворе- ном	--	--	--	▲	▲
Џинс	--	--	▲	▲	▲

¹⁾ На температури већој од 60 °С препоручује се коришћење прашкастог детерџента.

▲ = Препоручује се

-- = Није препоручено

9.2 Woolmark Wool Care – Плава



Циклус прања вуне у овој машини одобрила је компанија The Woolmark Company за прање одевних предмета који садрже вуну означених етикетом „ручно прање” уколико се одевни предмети перу према упутствима на етикети и онима које је издао произвођач ове машине за прање рубља. M1459 Символ Woolmark је ознака сертификата у многим земљама.

10. ПОДЕШАВАЊА



10.1 Увод



Када притискате комбинацију тастера, **не нагињите** прсте надоле. Сензори тастера који се налазе испод дугмади су осетљиви и могу да ометају ваш избор.

10.2 Блокада за безбедност деце

Помоћу ове опције можете спречити да се деца играју са командном таблом.

- Да **активирате/деактивирате** ову опцију, истовремено додирујте дугмад  и  док се индикатор  не **упали/угаси** на дисплеју.

Ову опцију можете активирати:



- Након што додирнете дугме Старт/пауза : сва дугмад и бирач програма су деактивирани (изузев дугмета Укључено/Искључено).
- Пре него што додирнете дугме Старт/пауза : уређај не може да стартује.

Уређај задржава избор ове опције након што га искључите.

10.3 Звучни сигнали

Овај уређај се оглашава различитим звучним сигнаlima, који се активирају када:

- Укључите уређај (посебан кратак звук).
- Искључите уређај (посебан кратак звук).
- Додирујете дугмад (клик).
- Направите погрешан избор (3 кратка звука).
- По завршетку програма (звучне секвенце у трајању око два минута).
- Дође до квара уређаја (кратке звучне секвенце у трајању око пет минута).



Да бисте **деактивирали/активирали** звучне сигнале када је програм завршен, истовремено додирујте дугмад   и Антиалергијски током шест секунди.



Ако деактивирате звучне сигнале, они ће наставити да раде уколико дође до квара на уређају.

10.4 Стално додатно испирање

Помоћу ове опције можете стално имати додатно испирање, кад год подесите неки нов програм.

- Да бисте **активирали/деактивирали** ову опцију, истовремено додирујте дугме   и дугме  док се индикатор дугмета Додатно испирање не **укључи/искључи**.

11. ПРЕ ПРВЕ УПОТРЕБЕ

1. Уверите се да је електрична енергија доступна и да је славина одврнута.
 2. Сипајте 2 литра воде у одељак за детерџент са ознаком **2**.
- Овим се активира систем за одвод.
3. Сипајте малу количину детерџента у одељак са ознаком **2**.

4. Подесите и започните програм за памук при највишој температури без веша у бубњу.
- Ово уклања сву могућу прљавштину из бубња.

12. СВАКОДНЕВНА УПОТРЕБА



УПОЗОРЕЊЕ!

Погледајте поглавља о безбедности.

12.1 Активирање уређаја

1. Утакните мрежни утикач у зидну утичницу.
2. Одвртите славину за воду.
3. Притисните дугме Укључено/Искључено на неколико секунди да бисте активирали уређај.

Чује се кратак звук (ако је активиран). Уређај аутоматски предлаже подразумевани програм. Одговарајући индикатор светли.

Дисплеј приказује максимални унос, подразумевану температуру, подразумевану брзину центрифуге, индикаторе фаза које чине програм и трајање циклуса.

12.2 Убацавање веша

1. Отворите врата уређаја.
2. Протресите веш пре него што га ставите у уређај.
3. Ставите веш у бубањ, комад по комад.

Проверите да нисте ставили превише веша у бубањ.

4. Добро затворите врата.

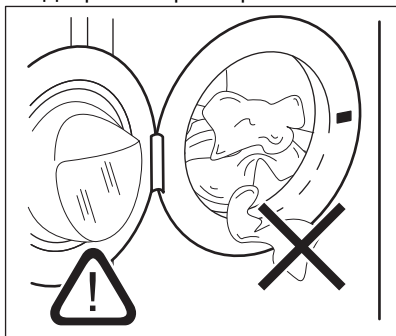

ОПРЕЗ

Водите рачуна да се веш не закачи између заптивке и врата. Постоји ризик од цурења воде или оштећења веша.



ОПРЕЗ

Прање веома науљених, масних мрља може проузроковати оштећење гумених делова машине за прање веша.

12.3 Употреба детерџента и адитива

1. Измерите количину детерџента и омекшивача веша.
2. Ставите детерџент и омекшивач рубља у преграде.
3. Пажљиво затворите фиоку детерџента

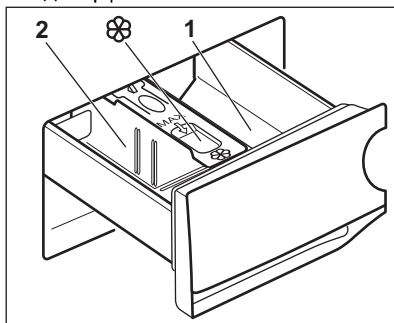

ОПРЕЗ

Користите само детерџенте намењене за машинско прање.



Увек се придржавајте упутстава која се налазе на паковању производа детерџента.

1

Преграда за детерџент за фазу претпрања или за програм потапања (ако је доступан). Додајте детерџент за претпрање и потапање пре него што покренете програм.

- 2 Преграда за детергент у фази прања. Ако користите течни детергент, сипајте га непосредно пре покретања програма.



Преграда за течне адитиве (омекшивач, штарак). Сипајте производ у одељак пре него што покренете програм.

Након циклуса прања, ако је потребно, уклоните све остатке детергента из дозатора.

12.4 Промените положај разделника за детергент

1. Извуците дозатор детергента. Положај **A** разделника за детергент је за **прашкasti детергент** (фабричко подешавање).

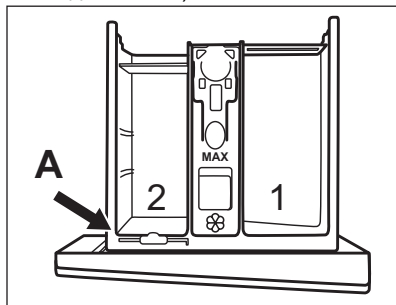

2. Да бисте користили и течни детергент/адитив или средство за белење: Извадите разделник за детергент из положаја **A** и убаците у положај **B**.

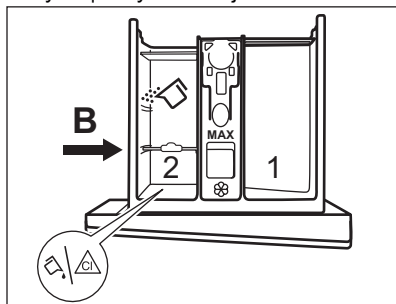

Положај **B** разделника за детергент је за прашкasti

детергент у задњој прегради и за течни детергент/адитив или средство за белење у предњој прегради.

3. Да бисте користили само течни детергент: Убаците разделник детергента у положај **C**.

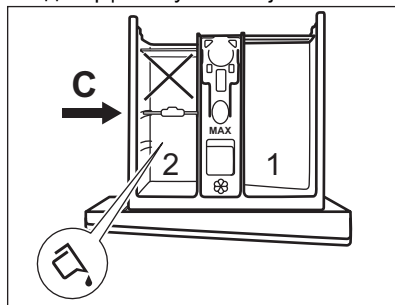

- Немојте користити желатинасте или густе течне детергенте.
 - Не прекорачујте максималну дозу течног детергента.
 - Не подешавајте фазу претпрања.
 - Не подешавајте функцију одложеног старта.
4. Измерите детергент и омекшивач и пажљиво затворите дозатор детергента.

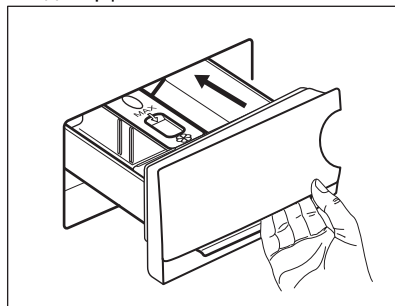

Водите рачуна о томе да разделник за детергент буде правилно убачен и да не блокира затварање фиоке.

12.5 Подешавање програма

1. Окрените бирач програма да бисте изабрали жељени програм прања. Приказује се индикатор одговарајућег програма. Индикатор дугмета Старт/пауза трепери.

Дисплеј приказује максимални декларисани унос за програм, подразумевану температуру, подразумевану брзину центрифуге, индикаторе фаза програма (када су доступни) и наговештено трајање програма.

2. Да бисте променили температуру и/или брзину центрифуге, додирните одговарајућу дугмад.
3. Ако желите, подесите једну или више опција додирујући одговарајућу дугмад. У складу са тим се укључују се одговарајући индикатори на дисплеју и мењају се приказане информације.

i У случају да избор **није могућ**, не пали се ниједан индикатор и не оглашавају се звучни сигнали.

12.6 Покретање програма

Додирните дугме **Старт/пауза** да бисте покренули програм.

Одговарајући индикатор опције престаје да трепери и остаје укључен. На дисплеју почиње да трепери индикатор фазе која је активна. Програм се покреће а врата се закључавају. На дисплеју се приказује индикатор .

i Одводна пумпа може кратко да ради пре него што се уређај напуни водом.

12.7 Покретање програма са одложеним стартом

1. Узастопно додирујте дугме **Одложени старт** док се на дисплеју не прикаже жељено време одлагања. Индикатор  се пали.
2. Додирните дугме **Старт/пауза**. Уређај започиње одбројавање до одложеног старта. Када се одбројавање заврши, програм се покреће.

i PROSENSE прилагођава почетак на крају одбројавања.

Отказивање одложеног старта након започињања одбројавања

Да бисте отказали одложени старт:

1. Додирните дугме **Старт/пауза** да бисте паузирали рад уређаја. Одговарајући индикатор трепери.
2. Узастопно додирујте дугме **Одложени старт** док се на дисплеју не прикаже .
3. Поново додирните дугме **Старт/пауза** да бисте одмах покренули програм.



Промена одложеног старта након започињања одбројавања

Да бисте променили одложени старт:

1. Додирните дугме **Старт/пауза** да бисте паузирали рад уређаја. Одговарајући индикатор трепери.
2. Узастопно додирујте дугме **Одложени старт** док се на дисплеју не прикаже жељено време одлагања.
3. Поново додирните дугме **Старт/пауза** да бисте покренули ново одбројавање.

12.8 Детекција количине веша ProSense

Након што додирнете дугме **Старт/пауза** .

1. Детекција количине веша ProSense почиње како би се израчунало стварно трајање програма. Индикатор **kg** и тачке времена  трепере.
2. После око 15 минута на екрану се приказује ново трајање програма: индикатор **kg** се искључује и тачке времена  престају да трепере. Уређај аутоматски прилагођава време трајања програма количини убаченог веша како би се постигли савршени резултати прања за најкраће могуће време. Време трајања програма може да се продужи или скрати.



Детекција количине веша ProSense се обавља само са комплетним програмима прања (није изабрана фаза прескакања).

12.9 Индикатори фазе програма прања

Када се програм покрене, индикатор тренутне фазе трепери, а индикатори других фаза програма светле.

Нпр. фаза прања или претпрања је

покренута:

Када се фаза заврши, одговарајући индикатор престаје да трепери и светли непрекидно. Индикатор следеће фазе почиње да трепери.

Нпр. фаза испирања је покренута:



12.10 Прекидање програма и промена опција

Када је програм покренут, можете да промените **само неке** опције:

1. Додирните дугме Старт/пауза . Одговарајући индикатор трепери.
2. Промените опције. Информације на дисплеју се мењају у складу са тим променама.
3. Поново додирните дугме Старт/пауза .

Програм прања се наставља.

12.11 Отказивање текућег програма

1. Притисните дугме Укључено/Искључено да бисте отказали програм и искључили уређај.
2. Поново притисните дугме Укључено/Искључено да бисте активирали уређај.

Сада можете да подесите нови програм прања.



Ако је већ обављена фаза SensiCare и већ је започело пуњење водом, нови програм започиње **без понављања фазе SensiCare**. Вода и детергент се не испуштају како би се избегло узалудно трошење.

12.12 Отварање врата - додавање одевних предмета

Током трајања програма или током одложеног старта врата уређаја су закључана.



Не можете да отворите врата ако су температура и ниво воде у бубњу превисоки и/или се бубањ још увек окреће.

1. Додирните дугме Старт/пауза . На дисплеју се гаси одговарајући индикатор за закључана врата.
 2. Отворите врата уређаја. Уколико је неопходно, додајте или извадите одевне предмете.
 3. Затворите врата и додирните дугме Старт/пауза .
- Програм или одложени старт се наставља.
4. Врата могу да се отворе када је програм завршен, или подесите програм/опција за центрифугирање или испуштање воде па потом притисните дугме Старт/пауза .

12.13 Крај програма

Када се програм заврши, уређај се аутоматски искључује. Оглашавају се звучни сигнали (уколико су активни).

На дисплеју сви индикатори фазе прања светле и област за време приказује

Гаси се индикатор дугмета Старт/пауза .

Врата се откључавају и искључује се индикатор

1. Притисните дугме Укључено/
Искључено да бисте деактивирали уређај.

Пет минута након завршетка програма, функција за уштеду електричне енергије аутоматски деактивира уређај.











Када поново активирате уређај, на екрану се приказује крај последњег изабраног програма. Окрените бирач програма да бисте подесили нови циклус.



2. Извадите веш из уређаја.
3. Проверите да ли је бубањ празан.
4. Врата и дозатор детерџента држите одшкринуте да бисте спречили појаву буђи и непријатних мириса.
5. Затворите славину за воду.

12.14 Испуштање воде након краја циклуса

Ако сте одабрали програм или опцију која не испушта воду осталу након задњег испирања, програм се завршава, али:

- Дисплеј приказује индикатор , индикатор опције  или  и индикатор закључаних врата . Трепери индикатор фазе која је у току .
 - Бубањ се још увек окреће у правилним интервалима да би спречио гужвање веша.
 - Врата остају блокирана.
 - Морате да испустите воду да бисте отворили врата:
1. Ако је потребно, додирните дугме Центрифуга  да бисте смањили брзину центрифуге коју је предложио уређај.
 2. Додирните дугме Старт/пауза :
 - Ако сте подесили , уређај испушта воду и обавља фазу центрифуге.

- Ако сте подесили , уређај само испушта воду.

Индикатор опције  или  се гаси, док индикатор  трепери а затим се гаси.

3. Када се заврши програм и угаси се индикатор закључаних врата , можете да отворите врата.
4. Притисните дугме Укључено/
Искључено на неколико секунди да бисте деактивирали уређај.



У сваком случају, уређај аутоматски испушта воду након приближно 18 сати.

12.15 Опција за режим приправности

Режим приправности аутоматски искључује уређај како би се смањила потрошња електричне енергије када:

- Не користите уређај 5 минута пре него што додирнете дугме Старт/пауза.
Притисните дугме Укључено/
Искључено да бисте поново активирали уређај.
 - Пет минута након завршетка програма прања.
Притисните дугме Укључено/
Искључено да бисте поново активирали уређај.
На дисплеју се приказује крај последњег подшеног програма. Окрените бирач програма да бисте подесили нови циклус.
- Укљико сте подесили програм или опцију која се завршава са водом која остаје у бубњу, режим приправности **не деактивира** уређај како би вас подсетио да испустите воду.

13. КОРИСНИ САВЕТИ



УПОЗОРЕЊЕ!
Погледајте поглавља о
безбедности.

13.1 Количина веша

- Поделите веш на: бело, обојено, синтетика, осетљив веш и вуна.
- Пратите упутстава за прање која се налазе на етикетама веша.
- Немојте да перете заједно бели и обојени веш.
- Неки обојени веш може да изгуби боју током првог прања. Препоручујемо вам да га прво неколико пута оперете одвојено.
- Окрените наопачке вишеслојне тканине, вуну и веш са штампаним илустрацијама.
- Претходно третирајте упорне флеке.
- Упорне флеке оперите посебним детерџентом.
- Будите пажљиви са завесама. Уклоните кукице и ставите завесе у торбу за прање или у јастучницу.
- Веома мала количина веша може да изазове проблеме са балансом током фазе центрифуге и тако доведе до прекомерних вибрација. Ако дође до тога:
 - а. прекините програм и отворите врата (погледајте у поглављу „Свакодневна употреба“);
 - б. ручно прерасподелите унети веш тако да буде равномерно распоређен по кориту машине;
 - с. притисните дугме Старт/пауза. Фаза центрифуге се наставља.
- Закопчајте дугмад на јастучницама, затворите рајсфершлусе, копче и дрикерере. Вежите појасеве, гајтане, пертле, траке и све друге лабаве елементе.
- Немојте да перете одећу без поруба или одећу са резovima. Када перете мале и/или осетљиве предмете, користите врећу за прање (нпр. грудњаци са жицом, каишеви, чарапе, пертле, траке итд.).

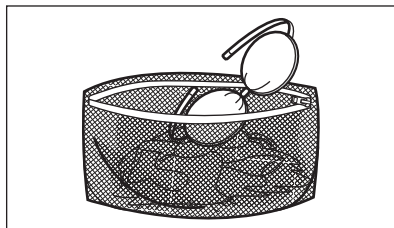

- Испразните џепове и размотајте веш.

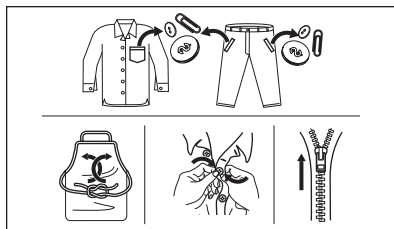

13.2 Упорне флеке

За неке флеке, вода и детерџент нису довољни.

Препоручујемо вам да третирате ове флеке пре него што ставите веш у уређај.

Доступна су посебна средства за уклањање флека. Користите посебна средства за уклањање флека која се могу применити на тип флека, као и на тканину.

13.3 Тип и количина детерџента

Избор детерџента и коришћење одговарајућих количина не само да утичу на перформансе прања, већ помажу и у томе да се избегне стварање отпада и заштити животна средине:

- Користите искључиво детерџенте и друге третмане који су направљени посебно за машину за прање веша:
 - детерџенти у праху за све типове материјала, изузев за осетљиве. Радије користите прашкасте детерџенте који

садрже избељивач за бели веш и дезинфекцију веша,

- течни детерџенти, по могућству они за прање свих врста материјала на нижим температурама (до 60 °C), или специјални детерџенти за прање вуне.
- Избор и количина детерџента зависиће од: врсте тканине (осетљиво, вуна, памук итд.), боје одеће, количине веша, степена запрљаности, температуре прања и тврдоће воде која се користи.
- Пратите упутства која се налазе на паковању детерџента или других третмана и не прекорачујте наведени максимални ниво (**MAX**).
- Немојте да мешате различите типове детерџената.
- Користите мање детерџента ако:
 - перете мању количину веша,
 - веш је благо запрљан,
 - током прања се ствара велика количина пене.
- Када користите детерџент у таблетама или јастучићима, увек их стављајте у бубањ, а не у дозатор детерџента.

Недовољна количина детерџента може да доведе до:

- незадовољавајућих резултата прања,
- појаве сиве нијансе на опраном вешу,
- масне одеће,
- појаве буђи у уређају.

Прекомерна количина детерџента може да доведе до:

- стварања превише пене,
- смањених ефеката прања,
- неодговарајућег испирања,
- великог утицаја на животну средину.

14. НЕГА И ЧИШЋЕЊЕ



УПОЗОРЕЊЕ!

Погледајте поглавља о безбедности.

13.4 Еколошки савети

Да бисте уштедели воду, енергију и заштитили животну средину, препоручујемо да следите ове савете:

- Пуњење уређаја до **максималног капацитета назначеног за сваки од програма помаже да се смањи потрошња енергије и воде.**
- Уз адекватну претходну обраду, флеке и умерено запрљана места могу се очистити; веш се затим може опрати на нижој температури.
- Да бисте користили одговарајућу количину детерџента, погледајте коју количину је предложио произвођач детерџената и проверите тврдоћу воде у систему вашег домаћинства. Погледајте одељак „Тврдоћа воде“.
- Подесите **максималну могућу брзину центрифугеза** изабрани програм прања **пре него што ставите веш да се суши у машини за сушење веша**. Овако ће се уштедети енергија током сушења!

13.5 Тврдоћа воде

Уколико је тврдоћа воде у вашем подручју висока или умерена, препоручујемо вам да користите омекшивач воде за машину за прање рубља. У подручјима где где је тврдоћа воде блага није неопходно користити омекшивач воде.

Да бисте открили каква је тврдоћа воде у вашем подручју, обратите се локалној надлежној служби водовода.

Користите одговарајућу количину омекшивача воде. Пратите упутстава која се налазе на паковању производа.

14.1 Распоред периодичног чишћења

Периодично чишћење помаже да се продужи век трајања вашег уређаја.

Након сваког циклуса, оставите врата и дозатор детерџента мало

одшкринуте како би се омогућило струјање ваздуха и тако исушила влага у уређају: ово ће спречити појаву плесни и неугодних мириса.

Ако се уређај не користи дуже време: затворите славину за воду и исткључите уређај из напајања.

Оквирни распоред периодичног чишћења:

Уклањање каменца	Два пута годишње
Одржавање прањем	Једном месечно
Чишћење заптивке врата	Свака два месеца
Чишћења бубња	Свака два месеца
Чишћење дозатора детерџента	Свака два месеца
Чишћење доводног црева и филтера вентила	Два пута годишње

У следећим одељцима објашњено је како треба да очистите сваки део.

14.2 Уклањање страних предмета

-  Уверите се да су џепови празни и да су сви лабави делови завезани пре покретања циклуса. Погледајте одељак „Количина веша“ и „Напомене и савети“.

14.3 Спољашње чишћење

Уређај чистите искључиво благим сапуном и топлом водом. У потпуности осушите све површине.

Не користите јастучиће за рибање и било какав абразивни материјал.



ОПРЕЗ
Немојте да користите алкохол, растварач или хемијске производе.



ОПРЕЗ
Немојте да чистите металне површине детерџентом на бази хлора.

14.4 Уклањање каменца



Уколико је тврдоћа воде у вашем подручју висока или умерена, препоручујемо вам да користите производ за уклањање каменца из воде за машину за прање рубља.

Редовно контролишите бубањ да бисте спречили стварање каменца.

Нормални детерџенти већ садрже средства за омекшавање воде, али препоручујемо да повремено покренете циклус са празним бубњем и производом за уклањање каменца.



Увек пратите упутства која се налазе на паковању производа.

14.5 Одржавање прањем

Поновљена и продужена употреба програма на ниским температурама може да доведе до стварања наслага детерџента, талога честица, стварања бактерија унутар бубња и корита уређаја. Ово може да створи врло непријатне мирисе и буђ.

Да бисте елиминисали ове насlage и одржавали хигијену у унутрашњости уређаја, редовно обављајте поступак одржавања прањем (најмање једном месечно):

1. Извадите сав веш из бубња.
2. Покрените програм за прање памука на највишој температури уз употребу мале количине прашкастог детерџента, или, ако је доступан, покрените Машинско чишћење.

14.6 Заптивка на вратима

Овај уређај је дизајниран са **самочистећим системом за одвод**,

што омогућава да длацице од тканина које отпадају са одеће буду избачене са водом. Редовно проверавајте заптивку. Новчићи, дугмад, остали мали предмети, могу се поново узети по завршетку циклуса.

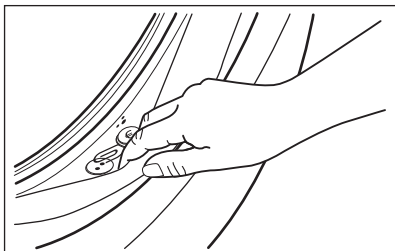

Очистите га по потреби, користећи кремасто средство за чишћење на бази амонијака, тако да не изгребете површину заптивке.

i Увек се придржавајте упутстава која се налазе на паковању производа.

14.7 Чишћење бубња

Редовно контролишите бубањ да бисте спречили стварање нежељеног талога.

Насlage рђе у бубњу могу се јавити услед рђања страног тела приликом прања или од воде из чесме која садржи гвожђе.

Очистите бубањ специјалним средствима за нерђајући челик.

i Увек пратите упутства која се налазе на паковању производа. Немојте чистити бубањ киселинским производима за уклањање каменца, производима за чишћење који садрже хлор или гвожђе или челик.

За темељно чишћење:

1. Очистите бубањ специјалним средствима за нерђајући челик.

i Увек пратите упутства која се налазе на паковању производа.

2. Покрените кратки програм за памук на високој температури са празним бубњем и малом количином детерџента у праху, или, ако је доступно, покрените Машинско чишћење.

14.8 Чишћење дозатора детерџента

Да бисте спречили стварање наслага осушеног детерџента или угрушака омекшивача тканина и/или формирање буђи у фиоци дозатора детерџента, с времена на време обавите следећи поступак чишћења:

1. Отворите фиоку. Притисните бравицу надоле као што је приказано на слици и извучите фиоку.

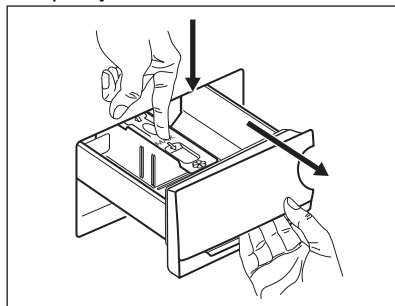

2. Ради лакшег чишћења, скините горњи део одељка за адитиве. Проверите да ли је из горњег и доњег дела лежишта уклоњен сав преостали детерџент. Помоћу мале четке очистите лежиште.

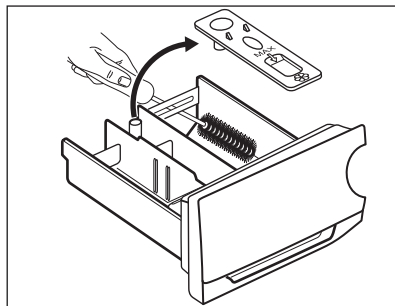

3. Исперите фиоку детерџента текућом топлом водом да бисте уклонили све трагове накупљеног детерџента. Након чишћења,

поново поставите горњи део у првобитни положај.

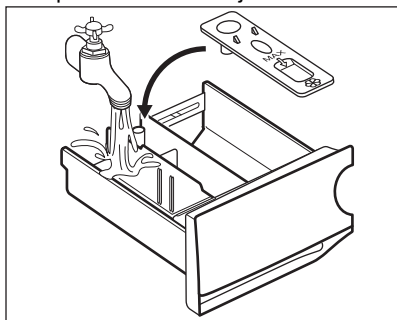

програм испирања без веша у бубњу.

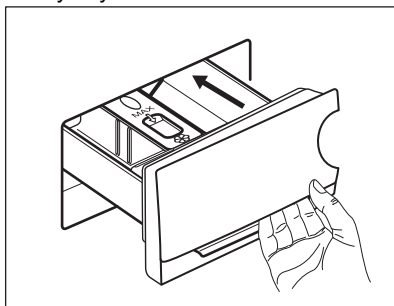

4. Убаците фиоку за детерџент у вођице и затворите је. Покрените

14.9 Чишћење одводне пумпе

Редовно проверавајте филтер одводне пумпе и видите да ли је чист.

Очистите одводну пумпу у следећим случајевима:

- Уређај не одводи воду.
- Бубањ се не окреће.
- Уређај производи чудан звук због тога што је пумпа за одвод блокирана.
- На дисплеју се приказује шифра аларма **E20**



УПОЗОРЕЊЕ!

- Ископчајте мрежни утикач из мрежне утичице.
- Немојте уклањати филтер док је уређај активан.
- Немојте да чистите пумпу ако је вода у уређају врућа. Сачекајте да се вода охлади.
- Неколико пута поновите корак 3 тако што ћете затворити и отворити вентил све док вода престане да отиче.

Увек држите крпу у близини како бисте обрисали воду која се евентуално проспе док скидате филтер.

Поступите на следећи начин да бисте очистили пумпу:

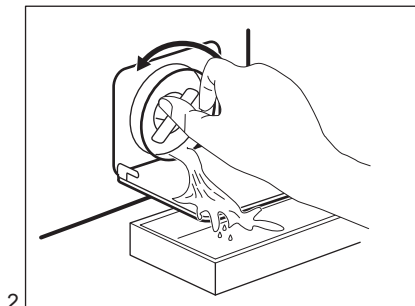
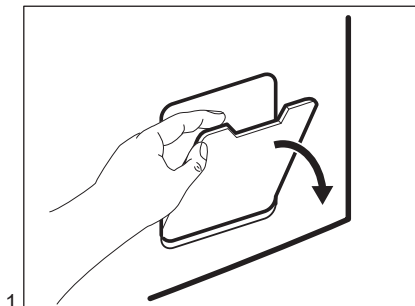

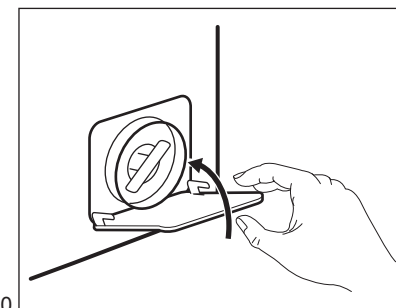
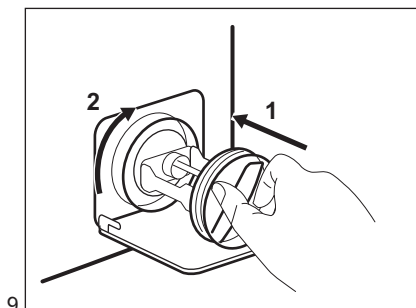
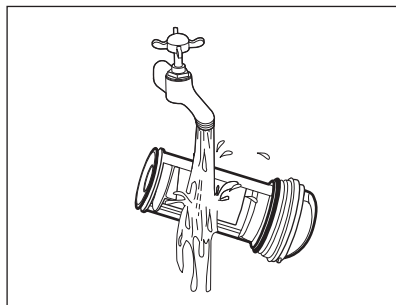
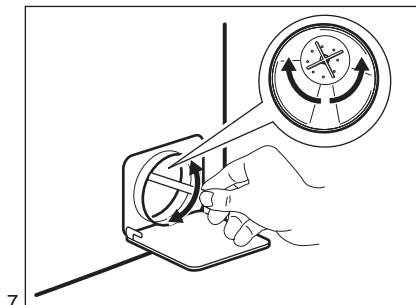
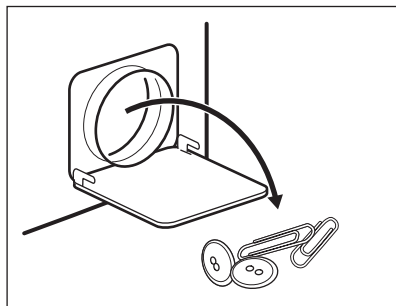
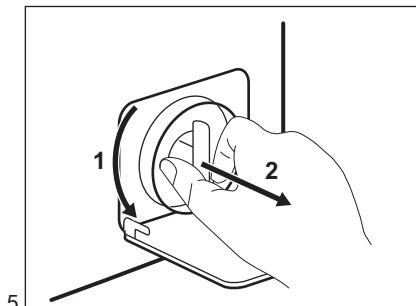
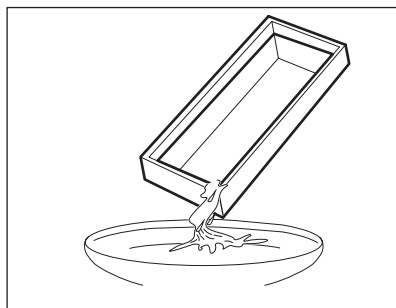
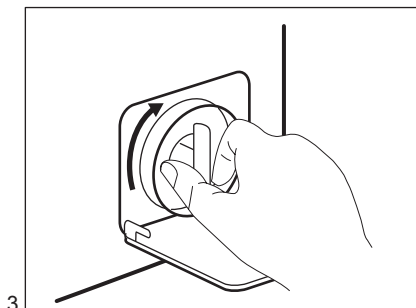

**УПОЗОРЕЊЕ!**

Водите рачуна о томе да коло пумпе може да се окреће. Уколико се не окреће, контактирајте овлашћени сервисни центар. Такође проверите да ли сте исправно затегли филтер да бисте спречили цурења.

Када испустите воду у складу са процедуром за хитне случајеве, морате поново да активирате систем за одвод:

1. Сипајте два литра воде у преграду за главно прање на дозатору за детерџент.
2. Покрените програм за испуштање воде.

14.10 Чишћење филтера доводног црева и филтера вентила

Препоручујемо да повремено очистите и филтер доводног црева и филтер вентила да бисте уклонили било какве насlage које су се сакупиле током времена.

1. Уклоните доводно црево са славине и очистите филтер.

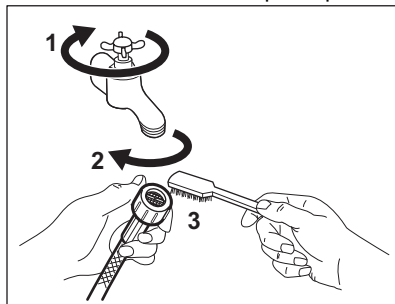

2. Уклоните доводно црево са уређаја тако што ћете олабавити прстенасти навртањ.

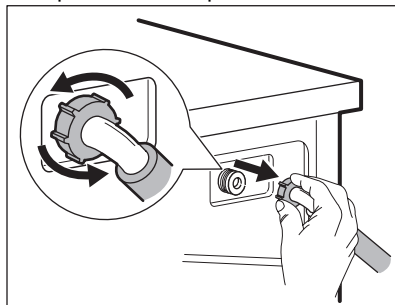

3. Четкицом за зубе очистите филтер вентила са задње стране уређаја.

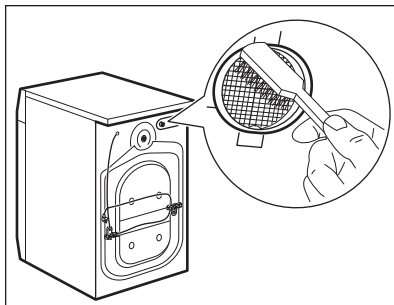

4. Када поново повезујете црево на задњу страну уређаја, окрените га налево или надесно (не у вертикални положај) у зависности од положаја славине за воду.

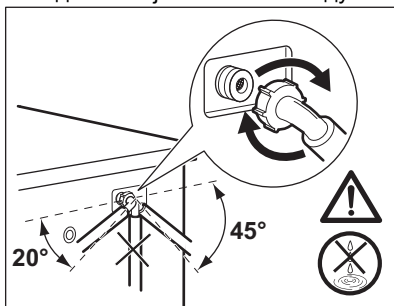

14.11 Хитно испуштање воде

Ако уређај не може да испушта воду, обавите исти поступак описан у одељку „Чишћење одводне пумпе“. Ако је потребно, очистите пумпу.

Када испустите воду у складу са процедуром за хитне случајеве, морате поново да активирате систем за одвод:

1. Сипајте два литра воде у преграду за главно прање на дозатору за детерџент.
2. Покрените програм за испуштање воде.
3. Ставите два краја доводног црева у посуду и пустите да вода истече из црева.
4. Испразните одводну пумпу. Прочитајте упутства за хитно испуштање воде.
5. Када се пумпа за одвод испразни, поново монтирајте доводно црево.

14.12 Мере опреза против замрзавања

Уколико је уређај инсталиран у просторији где температуре могу да достигну вредност од 0°C или падну испод, уклоните преосталу воду из доводног црева и одводне пумпе.

1. Искључите кабл за напајање из зидне утичнице.
2. Заврните славину за воду.



УПОЗОРЕЊЕ!

Уверите се да је температура виша од 0°C пре поновне употребе уређаја. Произвођач није одговоран за оштећења која настану услед ниских температура.

15. РЕШАВАЊЕ ПРОБЛЕМА



УПОЗОРЕЊЕ!

Погледајте поглавља о безбедности.

15.1 Шифре аларма и могући кварови

Уређај неће да се покрене или се зауставља у току рада. Прво покушајте да пронађете решење проблема (погледајте табеле).



УПОЗОРЕЊЕ!

Искључите уређај са напајања електричном енергијом пре почетка било какве провере.

Код неких проблема, на дисплеју се приказује шифра аларма и дугме Старт/пауза може непрекидно да трепери:

Проблем	Могуће решење
 Уређај се не пуни водом како треба.	<ul style="list-style-type: none"> • Уверите се да је славина отворена. • Проверите да притисак воде није исувише низак. За ову информације се обратите локалној надлежној служби довода. • Проверите да славина за воду није запушена. • Уверите се да доводно црево није увијено, оштећено или савијено. • Уверите се да је доводно црево за воду правилно повезано. • Уверите се да филтер на доводном цреву и филтер на вентилу нису запушени. Погледајте одељак „Нега и чишћење“.

E20 Уређај не одводи воду.	<ul style="list-style-type: none"> • Проверите да славина на судопери није зачепљена. • Уверите се да одводно црево није увијено или савијено. • Проверите да филтер за одвод воде није запушен. По потреби, очистите филтер. Погледајте одељак „Нега и чишћење“. • Проверите да ли је одводно црево правилно прикључено. • Подесите програм за испуштање воде, уколико сте претходно подесили програм који нема опцију испуштања воде. • Подесите програм за испуштање воде уколико сте претходно подесили опцију која се завршава са водом у кориту.
E40 Врата уређаја су отворена или нису затворена како треба.	<ul style="list-style-type: none"> • Уверите се да су врата правилно затворена
E91 Интерна грешка. Нема комуникације између електронских елемената уређаја.	<ul style="list-style-type: none"> • Програм није завршен како треба или се уређај прерано зауставио. Поново искључите и укључите уређај. • Ако се шифра аларма поново појави, обратите се Овлашћеном сервисном центру.
EN0 Напајање је нестабилно.	<ul style="list-style-type: none"> • Сачекајте док се напајање не стабилизује.

Уколико се на екрану појаве друге шифре аларма, искључите и поново укључите уређај. Уколико се проблем настави, контактирајте Овлашћени сервисни центар.
 У случају различитих проблема са машином за прање веша, проверите табелу испод за могућа решења.

Проблем	Могуће решење
Програм се не покреће.	<ul style="list-style-type: none"> • Проверите да ли утикач прикључен на зидну утичницу. • Проверите да ли су врата уређаја затворена. • Проверите да ли у кутији са осигурачима има оштећених осигурача. • Проверите да ли сте додирнули Старт/пауза . • Ако је подешен одложени старт, откажите одлагање или сачекајте да се заврши одбројавање. • Деактивирајте функцију блокаде за безбедност деце ако је укључена. • Проверите положај командног дугмета на изабраном програму.
Уређај се испуни водом и одмах крене да је испушта.	<ul style="list-style-type: none"> • Проверите да ли се одводно црево налази у добром положају. Црево је можда постављено исувише ниско. Погледајте одељак „Упутство за инсталирање“.

Проблем	Могуће решење
Центрифуга не ради или циклус прања траје дужи него обично.	<ul style="list-style-type: none"> Изаберите програм центрифуге. Проверите да филтер за одвод воде није запушен. По потреби, очистите филтер. Погледајте одељак „Нега и чишћење“. Ручно распоредите веш у машини, а затим поново укључите центрифугу. До оваквог квара може доћи због проблема са равнотежом.
На поду се појавила вода.	<ul style="list-style-type: none"> Проверите се да ли су спојнице на цревима за воду чврсто притегнуте и да на њима нема цурења. Уверите се да на доводном и одводном цреву за воду нема оштећења. Водите рачуна да користите одговарајућу врсту и количину детерџента.
Не можете да отворите врата уређаја.	<ul style="list-style-type: none"> Уверите се да није изабран програм прања који се завршава са водом у кориту машине. Проверите да ли је машина завршила са прањем. Ако још има воде у бубњу, подесите програм за испуштање воде или укључите центрифугу. Проверите да ли струја долази до уређаја. Овај проблем може бити проузрокован кваром уређаја. Обратите се Овлашћеном сервисном центру.
Уређај производи необичан звук и вибрира.	<ul style="list-style-type: none"> Проверите да ли је уређај нивелисан. Погледајте одељак „Упутство за инсталирање“. Проверите да ли су уклоњени сви делови амбалаже и/или транспортни завртњи. Погледајте одељак „Упутство за инсталирање“. Убаците још веша у машину. Машина можда није довољно напуњена.
Трајање програма се повећава или смањује током извршења.	<ul style="list-style-type: none"> Функција SensiCare System може да прилагоди трајање програма према типу и количини веша. Погледајте одељак „Детекција унетог веша SensiCare System“ у поглављу „Свакодневна употреба“.
Резултати прања нису задовољавајући.	<ul style="list-style-type: none"> Повећајте количину детерџента или користите неки други. Употребите специјална средства за скидање упорних флека пре прања веша. Проверите да ли сте подесили одговарајућу температуру. Смањите количину веша.
Има превише пене у бубњу током циклуса прања.	<ul style="list-style-type: none"> Смањите количину детерџента.

Након провере, активирајте уређај. Програм се наставља од оног места на којем је прекинут.

Уколико се проблем поново јави, контактирајте Овлашћени сервисни центар.

Подаци потребни сервисном центру налазе се на плочици са техничким карактеристикама.

16. ВРЕДНОСТИ ПОТРОШЊЕ

16.1 Увод



Погледајте веб линк www.theenergylabel.eu за детаљне информације о енергетској налепници.



QR код на енергетској налепници који се испоручује са уређајем пружа веб везу са информацијама које се односе на перформансе овог уређаја у EU EPREL бази података. Чувајте енергетску налепницу за референцу заједно са упутством за употребу и свим осталим документима који се испоручују са овим уређајем.

Исте информације могу се наћи у EPREL бази података, на адреси <https://eprel.ec.europa.eu> и помоћу назива и броја производа који се налазе на плочици са техничким карактеристикама. У одељку „Опис производа“ погледајте где се налази плочица са техничким карактеристикама.

16.2 Легенда

kg	Количина веша.	h:mm	Трајање програма.
kWh	Потрошња електричне енергије.	°C	Температура веша.
Литара	Потрошња воде.	o/min	Брзина центрифуге.
%	Преостала влажност на крају фазе центрифуге. Што је већа брзина центрифуге, већа је бука, а преостала влага је мања.		



Вредности и трајање програма могу се разликовати у зависности од различитих услова (нпр. температуре просторије, температуре и притиска воде, количине и врсте веша, напона напајања), а такође и ако промените подразумевано подешавање програма.

16.3 Према Уредби Комисије ЕУ 2019/2023

Есо 40-60 програм	kg	kWh	Литара	h:mm	%	°C	o/min ¹⁾
До краја напуњено	6	0.790	47	3:10	53	42	1151

Есо 40-60 програм	kg	kWh	Литара	h:mm	%	°C	o/min ¹⁾
Напуњено до пола	3	0.455	36	2:25	53	31	1151
Напуњено до четвртине	1,5	0.250	33	2:25	55	25	1151

1) Максимална брзина центрифуге

Потрошња енергије у различитим режимима

Искључено (W)	Приправност (W)	Одложени старт (W)
0.50	0.50	4.00

Време до искључења/режима приправности је максимално 15 минута.

16.4 Уобичајени програми



Ове вредности су само индикативне.

Програм	kg	kWh	Литара	h:mm	%	°C	o/min ¹⁾
Памук ²⁾ 95 °C	6	2.15	75	3:55	53	85	1200
Памук 60 °C	6	1.50	70	3:25	53	55	1200
Памук ³⁾ 20 °C	6	0.30	70	2:10	53	20	1200
Синтетика 40 °C	3	0.75	65	2:10	35	40	1200
Осетљиво рубље ⁴⁾ 30 °C	1	0.30	40	0:50	35	30	1200
Вуна/свила 30 °C	1	0.20	40	1:05	30	30	1200

1) Референтни индикатор брзине центрифуге.

2) Погодно за прање јако запрљаног текстила.

3) Погодно за прање благо запрљаног памука.

4) Такође се користи као брзи циклус прања за лако запрљан веш.

17. ВОДИЧ ЗА БРЗИ ПОЧЕТАК

17.1 Свакодневна употреба

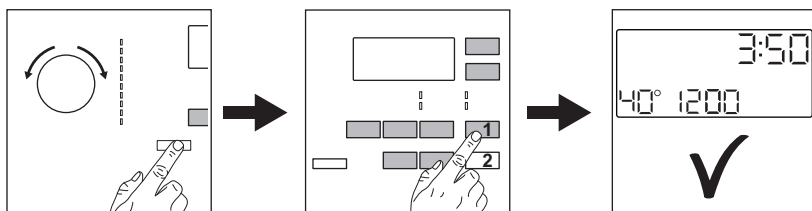

Утакните мрежни утикач у зидну утичицу.

Одвртите славину за воду.

Ставите веш у машину.

Сипајте детерџент и друго средство за третирање у одговарајућу преграду дозатора детерџента.

1. Притисните дугме Укључено/Искључено да бисте укључили

уређај. Окрените бирач програма да бисте подесили жељени програм.

2. Подесите жељене опције тако што ћете додирнути одговарајућу сензорску дугмад.
3. Да бисте покренули програм, додирните дугме **Старт/пауза** . По завршетку програма извадите веш.

17.2 Чишћење филтера одводне пумпе

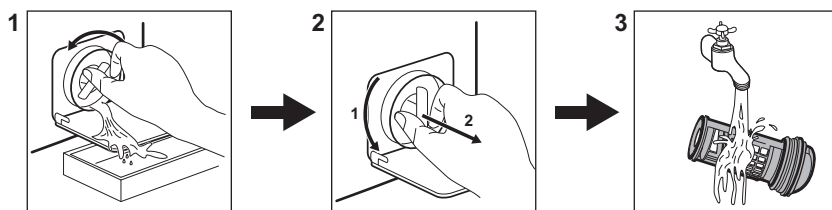

Редовно чистите филтер а нарочито ако се на дисплеју појави шифра аларма **E20**.

17.3 Програми

Програми	Количина веша	Опис производа
Есо 40-60	6 kg	Бели и обојени памук. Нормално запрљана одећа.
Памук	6 kg	Бели и обојени памучни веш.

Програми	Количина веша	Опис производа
Синтетика 	3 kg	Синтетика или материјали различитог састава.
Осетљиво рубље 	1 kg	Осетљиве тканине као што су акрил, вискоза и полиестер.
Вуна/свила   	1 kg	Вунена одећа која се пере у машини, вунена одећа која се пере ручно и осетљив веш.
20 min - 3 kg 	3 kg	Синтетика или тканине мешовитог састава. Одевни предмети који су благо упрљани и веш који се освежава.
Лако пеглање 	2 kg	Синтетичке тканине захтевају нежно прање.
Перјане јакне 	2 kg	Један синтетички прекривач, постављена одећа, јоргани, перјане јакне.
На отвореном 	1,5 kg ¹⁾ 1 kg ²⁾	Модерна спортска одећа која се носи на отвореном.
Џинс 	1,5 kg	Ствари од тексаса и жерсеја.

1) Програм прања.

2) Програм прања и фаза обнављања водоотпорности.

18. ЕКОЛОШКА ПИТАЊА

Рециклирајте материјале са симболом . Паковање одложите у одговарајуће контејнере ради рециклирања. Помозите у заштити животне средине и људског здравља као и у рециклирању отпадног материјала од електронских и

електричних уређаја. Уређаје обележене симболом  немојте бацати заједно са смећем. Производ вратите у локални центар за рециклирање или се обратите општинској канцеларији.

KAZALO

1. VARNOSTNE INFORMACIJE.....	43
2. VARNOSTNA NAVODILA.....	44
3. OPIS IZDELKA.....	46
4. TEHNIČNI PODATKI.....	47
5. NAMESTITEV.....	48
6. PRIPOMOČKI.....	52
7. UPRAVLJALNA PLOŠČA.....	52
8. VRTLJIV GUMB IN TIPKE.....	54
9. PROGRAMI.....	56
10. NASTAVITVE.....	60
11. PRED PRVO UPORABO.....	61
12. VSAKODNEVNA UPORABA.....	61
13. NAMIGI IN NASVETI.....	66
14. VZDRŽEVANJE IN ČIŠČENJE.....	68
15. ODPRAVLJANJE TEŽAV.....	73
16. VREDNOSTI PORABE.....	75
17. HITRI VODNIK.....	78
18. SKRB ZA OKOLJE.....	79

ZA POPOLNE REZULTATE

Zahvaljujemo se vam, da ste izbrali ta izdelek AEG. Ustvarili smo ga, da bi vam zagotovili dolgoletno brezhibno delovanje z inovativnimi tehnologijami, ki pomagajo poenostaviti življenje – s funkcijami, ki jih ne morete najti pri običajnih napravah. Prosim, vzemite si nekaj minut za branje, da ga kar najbolje izkoristite.

Obiščite naše spletno mesto za



Pridobitev nasvetov glede uporabe, brošure, odpravljanje težav, servisne informacije in informacije glede popravil:

www.aeg.com/support



Registrirajte izdelek za večjo uporabnost:

www.registreaeg.com



Kupite dodatno opremo, potrošno blago in originalne nadomestne dele za vašo napravo:

www.aeg.com/shop

SKRB ZA STRANKE IN SERVIS

Vedno uporabite samo originalne rezervne dele.

Ko kličete servis, imejte pri roki naslednje podatke: Model, številka izdelka, serijska številka.

Podatke najdete na ploščici za tehnične navedbe.

 Opozorilo / varnostne informacije

 Splošni podatki in nasveti

 Informacije o varovanju okolja

Pridržujemo si pravico do sprememb.

1. ⚠️ VARNOSTNE INFORMACIJE

Pred namestitvijo in uporabo naprave natančno preberite priložena navodila. Proizvajalec ni odgovoren za poškodbe ali škodo, nastalo zaradi nepravilne namestitve ali uporabe. Navodila vedno shranite na varnem in dostopnem mestu za poznejšo uporabo.

1.1 Varnost otrok in ranljivih oseb

- To napravo lahko uporabljajo otroci od osmega leta naprej ter osebe z zmanjšanimi telesnimi, čutnimi ali razumskimi sposobnostmi ali s pomanjkanjem izkušenj ter znanja le pod nadzorom ali če so dobile ustrezna navodila glede varne uporabe naprave in če se zavedajo nevarnosti, ki obstajajo.
- Otroci med tretjim in osmim letom starosti ter invalidi se ne smejo približevati napravi, če niso pod nenehnim nadzorom.
- Otroci, mlajši od treh let, se ne smejo približevati napravi, če niso pod nenehnim nadzorom.
- Preprečite, da bi se otroci igrali z napravo.
- Vso embalažo hranite zunaj dosega otrok in jo ustrezno zavržite.
- Pralna sredstva hranite zunaj dosega otrok.
- Ko so vrata naprave odprta, poskrbite, da bodo otroci in hišni ljubljenci dovolj oddaljeni od naprave.
- Če ima naprava varovalo za otroke, ga je treba vklopiti.
- Čiščenja naprave in uporabniškega vzdrževanja na njej ne smejo izvajati otroci brez nadzora.

1.2 Splošna varnost

- Ne spreminjajte specifikacij te naprave.
- Ta naprava je namenjena uporabi v gospodinjstvu in podobnim uporabam, kot so:
 - kuhinje za zaposlene v trgovinah, pisarne in druga delovna okolja,

- za goste v hotelih, motelih, kjer nudijo prenočišča z zajtrkom, in drugih stanovanjskih okoljih,
- prostorih za skupno uporabo v stanovanjskih blokih ali v čistilnicah.
- Največja količina perila v napravi je 6 kg. Ne prekoračite največje količine perila pri posameznem programu (oglejte si poglavje »Programi«).
- Delovni tlak vode na vhodnem mestu vode od priključka za odvod mora biti med 0,5 bara (0,05 MPa) in 8 bari (0,8 MPa).
- Prezračevalnih odprtih na dnu ne sme ovirati preproga, predpražnik ali katera koli druga talna obloga.
- Napravo je treba priključiti na vodovodni sistem z novim priloženim kompletom cevi ali drugimi kompleti cevi, ki jih priskrbi pooblaščen servisni center.
- Starih kompletov cevi ne smete ponovno uporabiti.
- Če je napajalni kabel poškodovan, ga mora zamenjati predstavnik proizvajalca, pooblaščenega servisnega centra ali druga strokovno usposobljena oseba, da se izognete nevarnosti električnega udara.
- Pred vzdrževanjem izklopite napravo in iztaknite vtič iz vtičnice.
- Za čiščenje naprave ne uporabljajte visokotlačnega vodnega pršca in/ali pare.
- Napravo očistite z vlažno krpo. Uporabljajte samo nevtralna čistilna sredstva. Za čiščenje ne uporabljajte abrazivnih čistil, grobih gobic, topil ali kovinskih predmetov.

2. VARNOSTNA NAVODILA

2.1 Namestitev



- Namestitev mora biti izpeljana v skladu z ustreznimi državnimi predpisi.
- Odstranite vso embalažo in transportne vijake, vključno z
 - gumijasto pušo s plastičnim distančnikom.
- Transportne vijake hranite na varnem. Če boste napravo v prihodnje premikali, jih morate ponovno namestiti, da zaklenete boben in preprečite poškodbe notranjosti.
- Pri premikanju naprave bodite pazljivi, ker je težka. Vedno uporabljajte zaščitne rokavice in priloženo obutev.

- Upoštevajte navodila za namestitev, priložena napravi.
- Ne nameščajte ali uporabljajte poškodovane naprave.
- Naprave ne nameščajte ali uporabljajte na mestu, kjer lahko temperatura pade pod 0 °C ali kjer je izpostavljena vremenskim vplivom.
- Tla, kjer bo stala naprava, morajo biti ravna, stabilna, odporna na toploto in čista.
- Poskrbite za kroženje zraka med napravo in tlemi.
- Ko je naprava na mestu, kjer bo trajno delovala, z vodno tehcnico preverite, ali je pravilno poravnana. V nasprotnem primeru ustrezno nastavite noge.
- Naprave ne nameščajte neposredno čez talni odtok.
- Ne pršite vode po napravi in ne izpostavljajte je prekomerni vlagi.
- Naprave ne postavljajte na mesto, kjer njenih vrat ne morete povsem odpreti.
- Pod napravo ne postavljajte zaprte posode za zbiranje morebitne iztekajoče vode. V pooblaščenem servisnem centru preverite, katere pripomočke lahko uporabite.

2.2 Električne povezave



OPOZORILO!

Nevarnost požara in električnega udara.

- OPOZORILO: Ta naprava je namenjena namestitvi / priključitvi na ozemljitveni priključek v zgradbi.
- Vedno uporabite pravilno nameščeno varnostno vtičnico.
- Preverite, ali so parametri s ploščice za tehnične navedbe združljivi z električno napetostjo omrežja.
- Ne uporabljajte razdelilnikov in podaljškov.
- Pazite, da ne poškodujete vtiča in kabla. Če je treba kabel zamenjati, mora to storiti osebe pooblaščenega servisnega centra.
- Vtič vtaknite v vtičnico šele ob koncu nameščanja. Poskrbite, da bo vtič dosegljiv tudi po namestitvi.
- Priključnega kabla ali vtiča se ne dotikajte z mokrimi rokami.

- Ne vlecite za električni priključni kabel, če želite izključiti napravo. Vedno povlecite za vtič.

2.3 Priključitev cevi za vodo

- Dovodna voda ne sme preseči temperature 25 °C.
- Ne poškodujte cevi za vodo.
- Pred priključitvijo na nove cevi, cevi, ki že dolgo niso bile v uporabi, tam, kjer so bila izvedena popravila ali nameščene nove naprave (vodni števcji itd.), naj voda teče toliko časa, da bo čista in prozorna.
- Med in po prvi uporabi naprave se prepričajte, da ni prisotnih vidnih iztekanj vode.
- Če je cev za dovod vode prekratki, ne uporabite cevnega podaljška. Za zamenjavo cevi se obrnite na pooblaščen servisni center.
- Med odstranjevanjem embalaže lahko vidite iztekanje vode iz cevi za odvod vode. To je zaradi tovarniških testiranj naprav za vodo.
- Cev za odvod vode lahko podaljšate do največ 400 cm. Za drugo cev za odvod vode in podaljšek se obrnite na pooblaščen servisni center.
- Poskrbite, da bo pipa dosegljiva tudi po namestitvi.

2.4 Uporaba



OPOZORILO!

Nevarnost telesnih poškodb, električnega udara, požara, opeklin ali poškodb naprave.

- Upoštevajte varnostna navodila z embalaže pralnega sredstva.
- Ne postavljajte vnetljivih izdelkov ali predmetov, ki so prepojeni z vnetljivimi izdelki, v napravo, blizu nje ali nanjo.
- Ne perite perila, močno umazanega od olja, maščobe ali druge mastne snovi. Lahko se poškodujejo gumijasti deli pralnega stroja. Takšno perilo operite ročno, preden ga daste v pralni stroj.
- Med izvajanjem programa se ne dotikajte stekla vrat. Steklo se lahko močno segreje.
- S perila odstranite vse kovinske predmete.

2.5 Storitve

- Za popravilo naprave se obrnite na pooblaščen servisni center. Uporabljajte samo originalne nadomestne dele.
- Samopopravila ali nestrokovna popravila lahko vplivajo na varnost, zaradi česar lahko preneha veljati garancija.
- Naslednji nadomestni deli bodo na voljo 10 let po tem, ko model ne bo več v prodaji: motor in ščetke motorja, povezava med motorjem in bobnom, črpalke, blažilniki in vzmeti, pralni boben, križna opora za boben in ustrezni kroglični ležaji, grelci in grelni elementi, vključno s toplotnimi črpalčkami, cevjem in ustrezno opremo, vključno s cevmi, ventili, filtri in elementi za preprečevanje iztekanja vode, tiskanim vezjem, elektronskimi prikazovalniki, tlačnimi stikali, termostati in tipali, programsko in strojno opremo, vključno s ponastavitveno programsko opremo,

vrati, tečaji in tesnili vrat, drugimi tesnili, zaklepi vrat, plastičnimi elementi, kot sta posodici za pralno sredstvo. Nekateri od teh nadomestnih delov so na voljo samo usposobljenim serviserjem, vsi nadomestni deli pa niso primerni za vse modele.

2.6 Odstranjevanje



OPOZORILO!

Nevarnost poškodbe ali zadušitve.

- Napravo izključite iz napajanja in vodovodnega sistema.
- Odrežite električni priključni kabel tik ob napravi in napravo zavrzite.
- Odstranite zapahe in na ta način preprečite, da bi se otroci ali živali zaprli v boben.
- Napravo odstranite v skladu s krajevnimi zahtevami za odstranjevanje odpadne električne in elektronske opreme (OEEO).

3. OPIS IZDELKA

3.1 Posebne značilnosti

Vaš novi pralni stroj je izdelan v skladu z vsemi sodobnimi zahtevami za učinkovito pranje perila z nizko porabo vode, energije in pralnih sredstev ter skrbi za primerno nego perila.

- Tehnologija **ProSense** samodejno prilagodi trajanje programa perilu v

bobnu za doseg odličnih rezultatov pranja v najkrajšem možnem času.

- Zahvaljujoč funkciji **Dodatna mehko**ba se mehčalec enakomerno porazdeli po perilu in prodre globoko v vlakna tkanine, kar zagotavlja popolno mehko

3.2 Pregled naprave

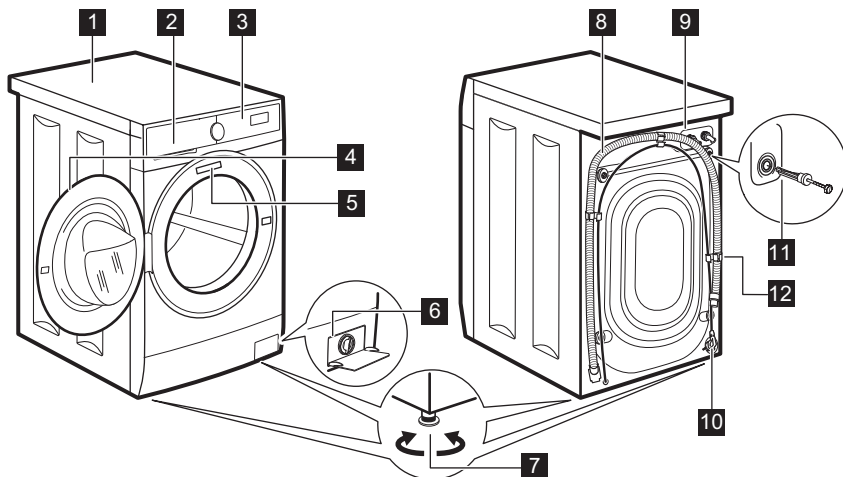

- | | |
|---------------------------------------|---------------------------------------|
| 1 Delovna površina | 8 Cev za odvod vode |
| 2 Predal za pralno sredstvo | 9 Prikluček cevi za dovod vode |
| 3 Upravljalna ploščica | 10 Napajalni kabel |
| 4 Ročaj vrat | 11 Transportni vijaki |
| 5 Ploščica za tehnične navedbe | 12 Nosilec cevi |
| 6 Filter odtočne črpalke | |
| 7 Nogi za izravnavo naprave | |

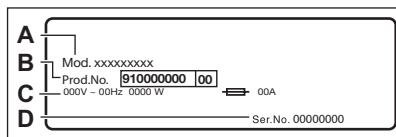

Na ploščici za tehnične navedbe se nahajajo ime modela (A), številka izdelka (B), električna napetost (C) in serijska številka (D).

4. TEHNIČNI PODATKI

Mera	Širina/višina//skupna globina	59.5 cm/84.3 cm/41.6 cm
Električna povezava	Napetost	230 V
	Skupna moč	2000 W
	Varovalka	10 A
	Frekvenca	50 Hz
Stopnja zaščite pred vstopom trdih delcev in vlage, kar zagotavlja zaščitni pokrov, razen v primeru, kjer nizkonapetostna oprema nima zaščite pred vlago.		IPX4

Tlak vode	Najmanj Največ	0,5 bar (0,05 MPa) 8 bar (0,8 MPa)
Dovod vode ¹⁾		Hladna voda
Največja količina perila	Bombaž	6 kg
Hitrost ožemanja	Najvišje število vrtljajev centrifuge	1151 rpm

¹⁾ Cev za dovod vode priključite na pipo s spojko 3/4" .

5. NAMESTITEV



OPOZORILO!

Oglejte si poglavja o varnosti.

5.1 Odstranjevanje embalaže

1. Odstranite zunanji ovoj. Po potrebi uporabite nož.

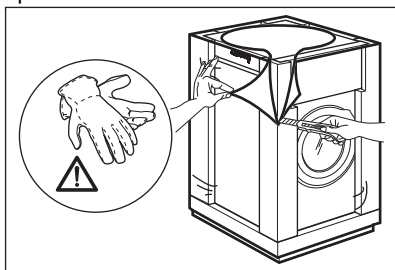

2. Odstranite kartonast pokrov in polistirensko embalažo.

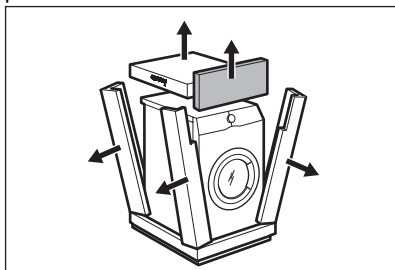

3. Odprite vrata. Iz bobna odstranite vse predmete.

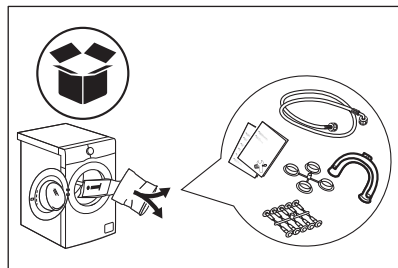

4. Sprednji del polistirenske embalaže položite na tla za napravo. Napravo previdno nagnite na hrbtno stran.

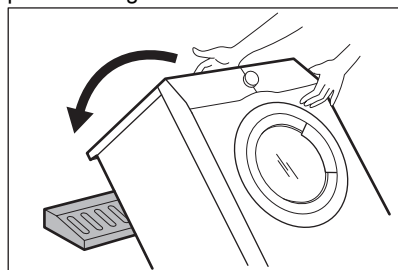

5. Z dna naprave odstranite polistirensko zaščito.

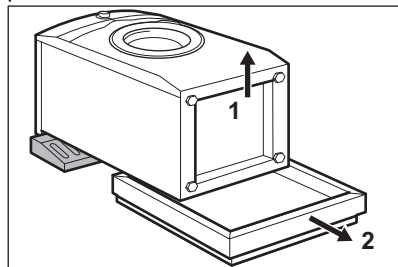

6. Napravo postavite v pokončni položaj. Iz držala za cev odstranite napajalni kabel in cev za odvod vode.

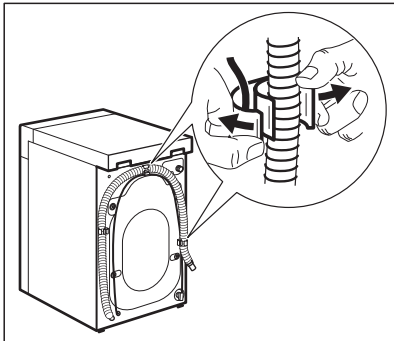

OPOZORILO!

Lahko vidite iztekanje vode iz cevi za odvod vode. To je zato, ker je bil pralni stroj preizkušen v tovarni.

7. Odstranite štiri transportne vijake in izvlecite plastične distančnike.

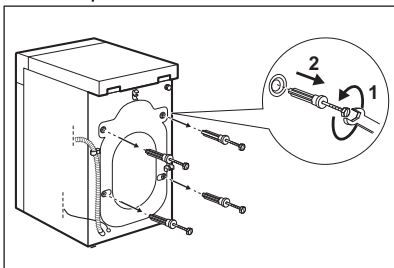

8. V odprtine vstavite plastične čepe iz vrečke z navodili za uporabo.

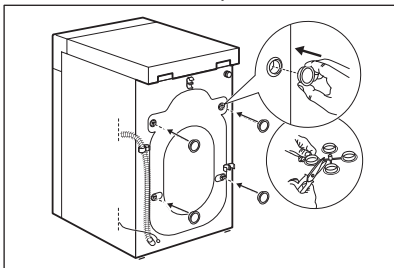

Priporočamo, da embalažo in transportne vijake shranite za takrat, ko boste premikali napravo.

5.2 Postavitev in namestitev v vodoraven položaj

Napravo namestite pravilno, da med njenim delovanjem preprečite tresljaje, hrup in premikanje.

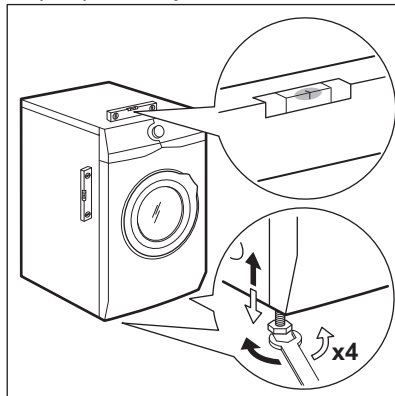

1. Napravo namestite na ravno trdno podlago. Naprava mora stati naravnost in stabilno. Naprava se ne sme dotikati stene ali drugih delov, pod napravo pa mora biti omogočeno kroženje zraka.
2. Popustite ali privijte noge, da poravnate napravo. Vse noge morajo biti trdno na tleh.



OPOZORILO!

Za poravnavo pod noge naprave ne polagajte kartona, lesa ali podobnih materialov.

5.3 Cev za dovod vode

1. Cev za dovod vode priključite na hrbtno stran naprave.
2. Usmerite jo v levo ali desno, odvisno od položaja pipe za vodo.

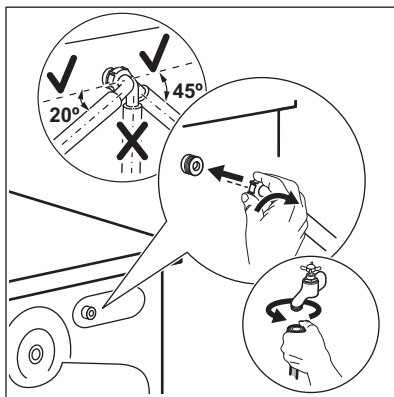

i Cev za dovod vode ne sme biti v navpičnem položaju.

- Po potrebi pustite matico, da jo namestite v pravi položaj.
- Cev za dovod vode priključite na pipo za mrzlo vodo s 3/4-colsko spojko.

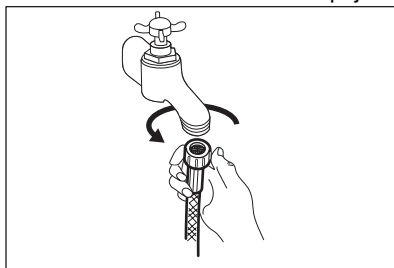

POZOR!
Poskrbite, da na priključkih ne bo prihajalo do iztekanja.



Če je cev za dovod vode prekratka, ne uporabite cevnega podaljška. Obrnite se na servisni center za zamenjavo cevi za dovod vode.

5.4 Izčrpavanje vode

Cev za odvod vode mora ostati na višini med 600 mm in 1000 mm.



Cev za odvod vode lahko podaljšate do največ 4000 mm. Za drugo cev za odvod vode in podaljšek se obrnite na pooblašeni servisni center.

Cev za odvod vode je mogoče priključiti na različne načine:

- Naredite U-obliko s cevjo za odvod vode in jo speljite okrog plastičnega vodila za cev.

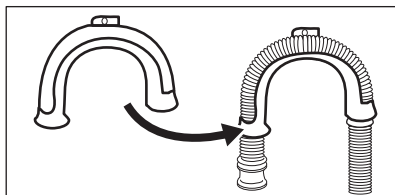

- Na rob umivalnika - Pritrdite vodilo na pipo ali steno.

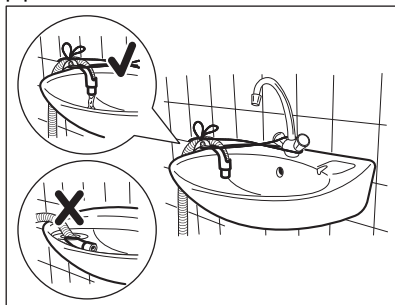

Poskrbite, da se plastično vodilo ne bo moglo premikati, ko bo naprava izčrpavala vodo, in da konec cevi za odvod vode ne bo potopljen v vodo. Lahko pride do povratnega toka umazane vode v napravo.

- Če je konec cevi za odvod vode videti tako (oglejte si sliko), jo lahko potisnete neposredno v fiksno odvodno cev.

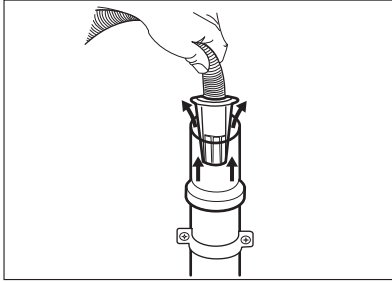

4. Na fiksno odvodno cev s prezračevalno odprtino - Cev za odvod vode vstavite neposredno v odtočno cev. Oglejte si sliko.

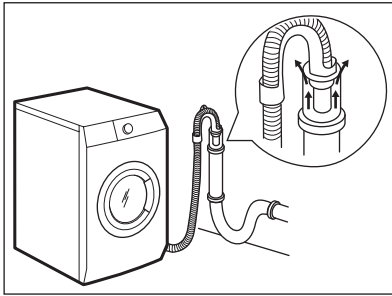

- i** Zagotovljeno mora biti odzračevanje konca cevi za odvod vode. Notranji premer odtočne cevi (najmanj 38 mm - min. 1.5") mora biti večji od zunanje premera cevi za odvod vode.

5. Brez plastičnega vodila za cev na sifon - Cev za odvod vode namestite na sifon in jo pritrdite z objemko. Oglejte si sliko.

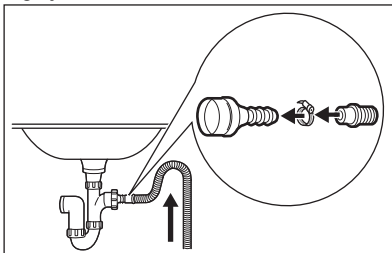

Poskrbite, da bo cev za odvod vode

- obrnjena navzgor, da umazanija iz umivalnika ne bi prišla v napravo.
6. Cev namestite neposredno v vgrajeno odtočno cev v steni in jo pritrdite z objemko.

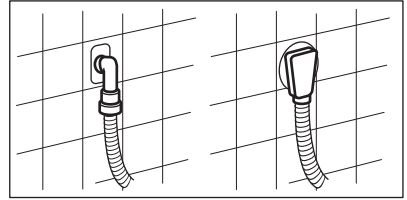

5.5 Električna povezava

Na koncu postopka nameščanja lahko vtaknete vtič v vtičnico.

Na ploščici za tehnične navedbe in v poglavju »Tehnični podatki« so navedene potrebne električne napetosti. Poskrbite, da bodo v skladu z napajanjem.

Preverite, ali električna napeljava na mestu priključitve stroja dovoljuje največjo obremenitev. Upoštevajte tudi druge naprave in porabnike v prostoru.

Napravo priključite v ozemljeno vtičnico.

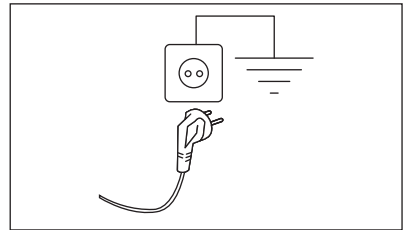

Napravo namestite tako, da je možen enostaven dostop do priključnega kabla.

Za vsa električna dela, potrebna za namestitev te naprave, se obrnite na pooblaščen servisni center.

Proizvajalec ne prevzema odgovornosti za škodo ali poškodbe, ki bi nastale zaradi neupoštevanja zgoraj navedenih varnostnih opozoril.

6. PRIPOMOČKI

6.1 Na voljo na www.aeg.com/shop ali pri pooblaščenem trgovcu

Pazljivo preberite navodila, priložena dodatni opremi.



Samo ustrezna dodatna oprema, ki jo je odobrilo podjetje AEG, zagotavlja varnostne standarde naprave. Če uporabite neodobrene dele, reklamacijski zahtevki ne bodo veljavni.

6.2 Komplet pritrditvenih plošč

Če napravo namestite na podstavek, ki ni dodatna oprema, ki jo dobavi podjetje AEG, napravo pritrdite na pritrditvene plošče.

Pazljivo preberite navodila, priložena dodatni opremi.

7. UPRAVLJALNA PLOŠČA

7.1 Opis upravljalne plošče

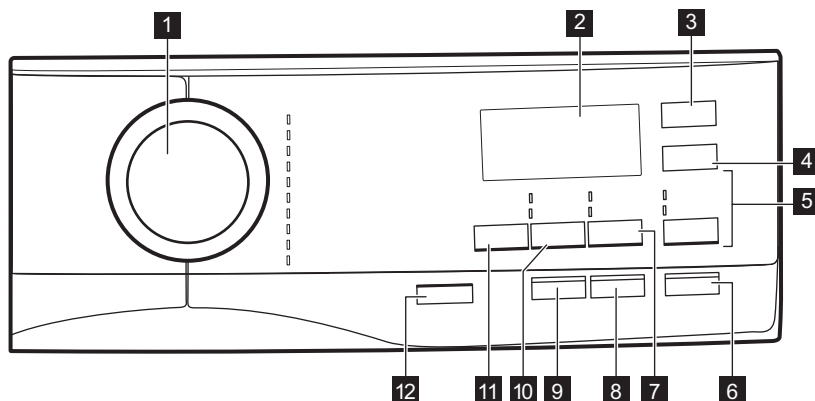

1 Gumb za izbiro programa

2 Prikazovalnik

3 Tipka Zamik vklopa

4 Tipka Prihranek časa

5 Tipka Izpiranje

- Funkcija Dodatno izpiranje
- Preskok faze pranja - Samo izpiranje

6 Tipka Začetek/Prekinitev

7 Tipka Madeži/Predpranje

• Funkcija Madeži

• Funkcija Predpranje

8 Tipka za protialergijski program (Anti-alergijski)

9 Tipka Dodatna mehkoča

10 Tipka Ožemanje

• Preskok faz - Črpanje

• Preskok faz - Ožemanje

11 Tipka Temp.

12 Tipka Vklon/Izklop

7.2 Prikazovalnik

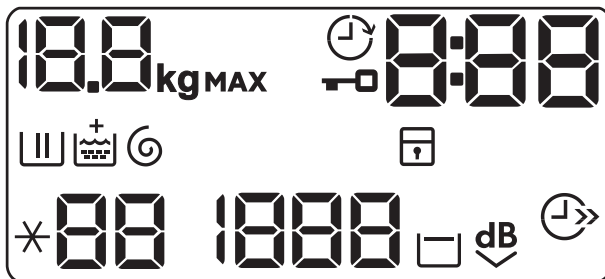

	Prikazovalnik največje količine perila. Ikona kg utripa med preverjanjem časa trajanja programa (oglejte si poglavje »Zaznavanje količine perila PROSENSE«).
	Indikator zamika vklopa.
	Indikator zaklenjenih vrat.
	Digitalni indikator lahko pokaže: <ul style="list-style-type: none"> • Trajanje programa (npr. 2:40). • Zamik vklopa (npr. 30' ali 2h). • Konec programa (□). • Opozorilno kodo (npr. E20).
	Indikator faze pranja: utripa med fazo predpranja in pranja.
	Indikator faze izpiranja: utripa med fazo izpiranja.
	Indikator + se prikaže, ko je vklopljena funkcija Dodatna mehkoča.
	Indikator faze ožemanja in črpanja: Utripa med fazo ožemanja in črpanja.
	Indikator varovala za otroke.
	Indikator prihranka časa.
	Prikazovalnik temperature. Indikator *-- se prikaže, ko je nastavljeno hladno pranje.
	Prikazovalnik hitrosti ožemanja.
	Indikator Zadržano izpiranje.
	Indikator Zelo tiho.

8. VRTLJIV GUMB IN TIPKE

8.1 Vkllop/Izklop ⓘ

S pritiskom te tipke nekaj sekund lahko vklopite ali izklopite napravo. Ob vklopu ali izklopu naprave se oglasita dva različna zvočna signala.

Ker funkcija stanja pripravljenosti samodejno izklopi napravo, da v nekaterih primerih zmanjša porabo energije, boste morda morali ponovno vklopiti napravo.

Za dodatne podrobnosti si oglejte odstavek Stanje pripravljenosti v poglavju Vsakodnevna uporaba.

8.2 Uvod

ⓘ Možnosti/funkcij se ne da izbrati pri vseh programih pranja. Preverite združljivost možnosti/funkcij s programi pranja v »Razpredelnici programov«. Možnost/funkcija lahko izključuje drugo, v tem primeru vam naprava ne dopušča nastaviti nezdružljivih možnosti/funkcij skupaj. Prikazovalnik in tipke morajo biti vedno čisti in suhi.

8.3 Temp. ⚡

Ko izberete program pranja, naprava samodejno predlaga privzeto temperaturo.

Te tipke se dotikajte, dokler se na prikazovalniku ne prikaže zelena temperatura.

Ko se na prikazovalniku prikažeta indikatorja ✖ in —, naprava ne segreva vode.

8.4 Ožemanje ⌚

Ko nastavite program, naprava samodejno nastavi najvišje dovoljeno število vrtljajev centrifuge.

To tipko pritiskajte za:

- **Znižanje števila vrtljajev centrifuge.**

ⓘ Na prikazovalniku se prikaže le število vrtljajev centrifuge, ki je na voljo pri nastavljenem programu.

- **Vkllop funkcije Zadržano izpiranje.** Končno ožemanje se ne izvede. Voda zadnjega izpiranja se ne izčrpa in s tem prepreči mečkanje perila. Program pranja se konča z vodo v bobnu. Na prikazovalniku se prikaže indikator . Vrata ostanejo zaklenjena, boben pa se občasno obrne in na ta način zmanjša zmečkanost perila. Če želite vrata odkleniti, morate izčrpati vodo. Če se dotaknete tipke Začetek/Prekinitev, naprava izvede fazo ožemanja in izčrpa vodo.

ⓘ Naprava samodejno izčrpa vodo po približno 18 urah.

- **Vkllop funkcije Zelo tiho.** Vmesne faze in faza končnega ožemanja so ukinjene, program pa se konča z vodo v bobnu. To pomaga zmanjšati mečkanje. Na prikazovalniku se prikaže indikator . Vrata ostanejo zaklenjena. Boben se občasno obrne in na ta način zmanjša zmečkanost perila. Če želite vrata odkleniti, morate izčrpati vodo. Ker je program zelo tih, je primeren za uporabo ponoči, ko je električna energija cenejša. Pri nekaterih programih se izpiranje izvaja z večjo količino vode. Če se dotaknete tipke Začetek/Prekinitev, naprava izvede samo fazo črpanja.

ⓘ Naprava samodejno izčrpa vodo po približno 18 urah.

- **Vkllopite funkcijo samo črpanje (Preskok pranja, izpiranja in ožemanja):** Črpanje. Naprava izvede samo fazo črpanja izbranega programa pranja.

Na prikazovalniku se prikažejo indikatorji – – (hladno), – – – (brez ožemanja) in .

- **Vklopite funkcijo samo ožemanje (Preskok pranja in izpiranja):** Ožemanje.

-  Preden nastavite to funkcijo, izberite ustrezen program pranja perila. Naprava izvede najprimernejši program ožemanja za nego perila (npr. za sintetična oblačila najprej izberite program pranja Sintetika, nato pa funkcijo Ožemanje).



Naprava izvede samo fazo ožemanja izbranega programa pranja.

Na prikazovalniku se prikaže indikator – – (hladno), indikator faze  in število vrtljajev centrifuge.

8.5 Madeži/Predpranje

To tipko pritisčajte, da vklopite eno izmed dveh funkcij.

Na prikazovalniku se prikaže ustrezeni indikator.

- **Madeži **
To funkcijo izberite, če želite programu dodati fazo za odstranjevanje madežev, da močno umazano perilo ali perilo z madeži obdelate s sredstvom za odstranjevanje madežev.
V predelek  vlijte sredstvo za odstranjevanje madežev. Sredstvo za odstranjevanje madežev bo dodano med ustrezno fazo programa pranja.

-  Ta funkcija ne deluje pri temperaturah pranja, nižjih od 40 °C.

- **Predpranje **
To funkcijo uporabite za dodajanje faze predpranja pri 30 °C pred pranjem.
Ta funkcija je priporočljiva za močno umazano perilo, še posebej, če vsebuje pesek, prah, blato in druge trdne delce.

-  Funkcija lahko podaljša trajanje programa.

8.6 Dodatna mehkoča

Funkcijo Dodatna mehkoča nastavite za zagotovitev popolne porazdelitve mehčalca in bolj mehko perilo.

-  Ta funkcija malce podaljša trajanje programa.

8.7 Zamik vklopa

S to funkcijo lahko vklop programa premaknete na ustreznější čas.

Pritisčajte tipko za nastavitve zelenega zamika. Čas narašča po korakih 30 minut do 90 minut in od dveh do 20 ur.

Po pritisku tipke Začetek/Prekinitev se na prikazovalniku prikažeta indikator  in izbrana vrednost zamika vklopa, naprava pa začne z odštevanjem.

8.8 Izpiranje

S to tipko lahko izberete eno izmed naslednjih funkcij:

- možnost Dodatno izpiranje 
Ta funkcija doda nekaj izpiranj glede na izbrani program pranja.
Ta funkcija je uporabna za osebe, ki so alergične na ostanke pralnih sredstev, in na območjih z mehko vodo.

-  Ta funkcija malce podaljša trajanje programa.

- Preskok faze pranja – možnost Samo izpiranje 
Naprava izvede samo faze izpiranja, ožemanja in črpanja izbranega programa.

Zasveti ustrezeni indikator nad tipko.

8.9 Prihranek časa

S to funkcijo lahko skrajšate trajanje programa.

- Če je perilo normalno ali malo umazano, je priporočljivo skrajšati

program pranja. **Enkrat** se dotaknete te tipke, da skrajšate trajanje.



- V primeru manjše količine perila se te tipke dotaknete **dvakrat**, da nastavite izredno hiter program.

Na prikazovalniku se prikaže indikator



8.10 Anti-alergijski

To funkcijo nastavite s programom za belo bombažno Bombaž perilo. Ko je funkcija izbrana, ne morete spremeniti temperature ali časa trajanja programa.

Funkciji Prihranek časa  in Zelo tiho  nista na voljo.

Zasveti ustrezní indikator nad tipko.

Ta funkcija odstrani mikroorganizme, zahvaljujoč fazi pranja z nekajminutnim ohranjanjem temperature nad 60 °C. To pomaga odstraniti mikrobe, bakterije, mikroorganizme in delce. Dodatek pare z dodatno fazo izpiranja zagotavlja ustrezno odstranitev ostankov pralnega sredstva in cvetnega prahu/alergenov, kar je primerno za nežno in občutljivo kožo.









8.11 Začetek/Prekinitev







Dotaknite se tipke Začetek/Prekinitev za začetek, zaustavitev naprave ali prekinitev trenutnega programa.

9. PROGRAMI

9.1 Tabela programov

Programi pranja

Program	Opis programa
Programi pranja	
Eco 40-60	Belo in barvno obstojno bombažno perilo. Običajno umazano perilo. Poraba energije se zmanjša, trajanje programa pranja pa podaljša, s čimer so zagotovljeni dobri rezultati pranja.
 Bombaž	Belo in barvno bombažno perilo. Običajno, močno in manj umazano perilo.
 Sintetika	Sintetično ali mešano perilo. Običajno umazano perilo.
 Občutljivo	Občutljivo perilo, kot je perilo iz akrila, viskoze in mešano perilo, ki zahteva bolj nežno pranje. Običajno in manj umazano perilo.
Volna/Svila   	Volneno perilo za strojno pranje, volneno perilo za ročno pranje in druge tkanine s simbolom za »ročno pranje«¹⁾
 20 min. - 3kg	Malo umazana ali enkrat nošena bombažna in sintetična oblačila.
 Lažje likanje	Sintetično perilo, ki ga je treba nežno oprati. Običajno in malo umazano perilo. ²⁾
 Puhovke	Poseben program za eno puhovko, odejo iz sintetike, prešito odejo, posteljno pregrinjalo itd.











Program	Opis programa
 Oblačila za zunaj	<p data-bbox="443 172 490 225"> Ne uporabljajte mehčalca in se prepričajte, da v predalu za pralno sredstvo ni ostankov mehčalca.</p> <p data-bbox="437 268 1037 371">Oblačila, ki jih nosite zunaj, tehnična, športna oblačila, vodoodporne in zrakoprepustne jakne, jakne z odstranljivim flisom ali notranjo podlogo. Priporočena količina perila je 1,5 kg.</p> <p data-bbox="437 375 1037 478">Ta program je mogoče uporabiti tudi kot obnovitveni cikel za vodoodbojna oblačila, posebej zasnovan za oblačila s hidrofobno prevleko. Za izvedbo obnovitvenega cikla za vodoodbojna oblačila nadaljujte na naslednji način:</p> <ul data-bbox="437 486 1037 608" style="list-style-type: none"> <li data-bbox="437 486 829 518">• Pralno sredstvo nalijte v predelek . <li data-bbox="437 523 1037 582">• V predelek predala za mehčalec  nalijte posebno sredstvo za obnovitev vodoodbojnih oblačil. <li data-bbox="437 587 789 608">• Zmanjšajte količino perila na 1 kg. <p data-bbox="443 624 490 676"> Za še boljši učinek sredstva za obnovitev vodoodbojnih oblačil oblačila posušite v sušilnem stroju, tako da nastavite program sušenja Oblačila za zunaj (če je na voljo in če je na etiketi za nego perila navedeno, da je dovoljeno sušenje v sušilnem stroju).</p>
 Denim	<p data-bbox="437 815 1037 916">Oblačila iz denima in perilo iz jerseyja. Običajno umazano. Ta program izvede nežno izpiranje, ki je zasnovano za perilo iz denima in zmanjša obledelost ter ne povzroča nabiranja ostankov praška na vlaknih.</p>

1) Med tem programom se boben obrača počasi, da je zagotovljeno nežno pranje. Morda bo videti, kot da se boben ne obrača ali se ne obrača pravilno, a to je normalno za ta program.

2) Za zmanjšanje pomečkanosti perila ta program nastavi temperaturo vode ter izvede nežno pranje in ožemanje. Naprava doda nekaj izpiranj.

Temperatura programa, najvišje število vrtljajev centrifuge in največja količina perila

Program	Privzeta temperatura Temperaturni razpon	Referenčno število vrtljajev centrifuge Razpon hitrosti ožemanja	Največja količina perila
Programi pranja			
Eco 40-60	40 °C ¹⁾	1200 rpm 1200 rpm – 400 rpm	6 kg
 Bombaž	40 °C 95 °C – Hladno	1200 rpm 1200 rpm – 400 rpm	6 kg

Program	Privzeta temperatura Temperaturni razpon	Referenčno število vrtljajev centrifuge Razpon hitrosti ožemanja	Največja količina perila
 Sintetika	40 °C 60 °C – Hladno	1200 rpm 1200 rpm – 400 rpm	3 kg
 Občutljivo	30 °C 40 °C – Hladno	1200 rpm 1200 rpm – 400 rpm	1 kg
Volna/Svila   	40 °C 40 °C – Hladno	1200 rpm 1200 rpm – 400 rpm	1 kg
 20 min. - 3kg	30 °C 40 °C – 30 °C	1200 rpm 1200 rpm – 400 rpm	3 kg
 Lažje likanje	40 °C 60 °C – Hladno	800 rpm 800 rpm – 400 rpm	3 kg
 Puhovke	40 °C 60 °C – Hladno	800 rpm 800 rpm – 400 rpm	2 kg
 Oblačila za zunaj	30 °C 40 °C – Hladno	1200 rpm 1200 rpm – 400 rpm	1,5 kg ²⁾ 1 kg ³⁾
 Denim	30 °C 40 °C – Hladno	800 rpm 1200 rpm – 400 rpm	1,5 kg

1) Glede na uredbo Evropske komisije 2019/2023 lahko ta program pri 40 °C skupaj v istem ciklu opere običajno umazano bombažno perilo, za katerega je proizvajalec navedel, da je primerno za pranje pri 40 °C ali 60 °C.

























Za doseženo temperaturo v perilu, trajanje programa in druge podatke si oglejte poglavje »Vrednosti porabe«.

Najučinkovitejši programi v smislu porabe energije so običajno tisti, ki delujejo pri nižjih temperaturah in trajajo dlje.

2) Program pranja.

3) Program pranja in impregnacijska faza.

Kompatibilnost programskih možnosti





	 Eco 40-60	 Bombaž	 Sintetika	 Občutljivo	 Volna/Svila	 20 min. - 3kg	 Lažje likanje	 Puhovke	 Oblačila za zunaj	 Denim
Ožemanje 	■	■	■	■	■	■	■	■	■	■
Zadržano izpiranje 	■	■	■	■	■		■		■	■
Zelo tiho 	■	■	■	■						■
Črpanje 	■	■	■	■	■	■	■	■	■	■
Ožemanje ¹⁾ 	■	■	■	■	■	■	■	■	■	■
Madeži ²⁾ 	■	■	■				■			■
Predpranje 	■	■	■				■			
Dodatno izpiranje 	■	■	■	■			■		■	■
Samo izpiranje 	■	■	■	■	■	■	■	■	■	■
Anti-alergijski 		■								
Prihranek časa ³⁾ 	■	■	■	■			■			
Zamik vklopa 	■	■	■	■	■	■	■	■	■	■
Dodatna mehkoča	■	■	■	■			■			■

¹⁾ Preden nastavite to funkcijo, izberite ustrezen program pranja perila. Naprava izvede najprimernejši program ožemanja za nego perila (npr. za sintetična oblačila najprej izberite program pranja Sintetika, nato pa funkcijo Ožemanje).

²⁾ Ta funkcija ne deluje pri temperaturah, nižjih od 40 °C.

³⁾ Če nastavite najkrajše trajanje, priporočamo, da zmanjšate količino perila. Napravo je mogoče povsem napolniti, vendar so lahko rezultati pranja manj zadovoljivi.

Ustrezna pralna sredstva za programe pranja

Program	Univerzalni prašek ¹⁾	Univerzalno tekoče pralno sredstvo	Tekoče pralno sredstvo za barvasto perilo	Občutljivo volneno perilo	Posebno
Eco 40-60	▲	▲	▲	--	--
Bombaž	▲	▲	▲	--	--
Sintetika	▲	▲	▲	--	--
Občutljivo	--	--	--	▲	▲
   Volna/Svila	--	--	--	▲	▲
20 min. - 3kg	--	▲	▲	--	--
 Lažje likanje	▲	▲	▲	--	--
 Puhovke	--	--	--	▲	▲
Oblačila za zunanaj	--	--	--	▲	▲
Denim	--	--	▲	▲	▲

¹⁾ Pri višjih temperaturah od 60 °C je priporočena uporaba praška.

▲ = Priporočeno

-- = Ni priporočeno

9.2 Woolmark Wool Care - modra



 WOOL CARE

WOOL HAND WASH SAFE

Postopek pranja volne tega stroja so odobrili pri podjetju Woolmark za pranje volnenih oblačil z oznako za Zračno pranje«, pod pogojem, da so izdelki oprani v skladu z navodili na etiketi oblačila in tistimi, ki jih je izdal proizvajalec tega pralnega stroja. M1459 Woolmarkov simbol je certifikacijska znamka v številnih državah.

10. NASTAVITVE



10.1 Uvod



Ko pritisnete tipke, prstov **ne nagibajte** navzdol. Tipala spodnjih tipk so občutljiva in lahko vplivajo na vaš izbor.

10.2 Varovalo za otroke

S to funkcijo lahko otrokom preprečite igranje z upravljalno ploščo.

- Za **vklop/izklop** te funkcije se sočasno dotikajte tipk  in ,

dokler na prikazovalniku ne **zasveti/ugasne** indikator .

To funkcijo lahko vklopite:

- Ko se dotaknete tipke Začetek/Prekinitev : vse tipke in gumb za izbiro programa so izklopljeni (razen tipke Vklp/Izklop).
- Preden se dotaknete tipke Začetek/Prekinitev : naprave ni mogoče vklopiti.



Naprava po izklopu ohrani izbor te funkcije.

10.3 Zvočni signali

Ta naprava ima različne zvočne signale, ki se oglasijo:

- Ob vklopu naprave (poseben kratek zvok).
- Ob izklopu naprave (poseben kratek zvok).
- Ob dotiku tipk (klik).
- Ob napačni izbiri (3 kratki zvoki).
- Ob koncu programa (zaporedje zvokov približno dve minuti).

- V primeru napake v delovanju naprave (zaporedje kratkih zvokov približno 5 minut).

Za **izklop/vklp** zvočnih signalov ob zaključku programa se za približno šest sekund sočasno dotaknite tipk   in Protialergijski .



Če izklopite zvočne signale, ti še naprej delujejo v primeru napake v delovanju naprave.

10.4 Trajno dodatno izpiranje

S to funkcijo lahko trajno nastavite dodatno izpiranje, ko nastavite nov program.

- Za **vklop/izklop** te funkcije sočasno pritisčajte tipki   in , dokler ne **zasveti/ugasne** indikator tipke Dodatno izpiranje.

11. PRED PRVO UPORABO

1. Prepričajte se, da je na voljo električno napajanje in da je pipo odprta.
2. V predelek za pralno sredstvo, označen z **2**, vlijte dva litra vode.

S tem dejanjem aktivirate sistem črpanja.

3. V predelek, označen z **2**, vlijte majhno količino pralnega sredstva.

4. Nastavite in vklopite program za bombaž pri najvišji temperaturi brez perila v bobnu.

Na ta način iz bobna in kadi odstranite vso morebitno umazanijo.

12. VSAKODNEVNA UPORABA



OPOZORILO!
Oglejte si poglavja o varnosti.

12.1 Vklp naprave

1. Vtaknite vtič v vtičnico.
2. Odprite pipo.
3. Nekaj sekund pritisčajte tipko Vklp/Izklop, da vklopite napravo.

Oglasi se kratek zvočni signal (če je vklopljen). Naprava samodejno predlaga privzeti program. Zasveti ustrezní indikator.

Na prikazovalniku se prikažejo največja količina perila, privzeta temperatura, privzeto število vrtljajev centrifuge, indikatorji faz programa in trajanje programa.

12.2 Vstavljanje perila

1. Odprite vrata naprave.
2. Oblačila stresite, preden jih daste v napravo.
3. Posamezne kose perila enega za drugim vstavite v boben. Pazite, da v boben ne boste dali preveč perila.
4. Dobro zaprite vrata.

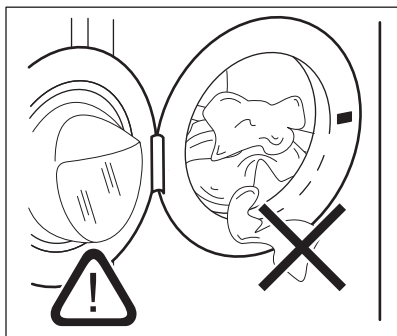
**POZOR!**

Pazite, da se perilo ne bo ujelo med tesnilo in vrata. Obstaja nevarnost iztekanja vode ali poškodbe perila.

**POZOR!**

Zaradi pranja zelo mastnih madežev se lahko poškodujejo gumijasti deli pralnega stroja.

12.3 Uporaba pralnega sredstva in dodatkov

1. Izmerite ustrezno količino pralnega sredstva in mehčalca.
2. Pralno sredstvo in mehčalec dajte v predelka.
3. Pazljivo zaprite predal za pralno sredstvo.

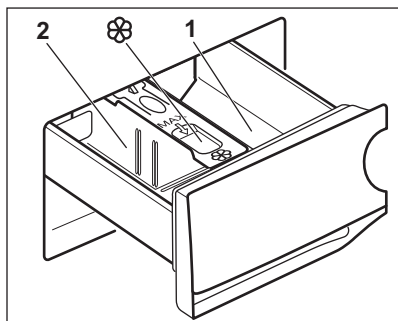
**POZOR!**

Uporabljajte samo pralna sredstva za pralne stroje.



Vedno upoštevajte navodila z embalaže pralnih sredstev.

1 Predelka za pralno sredstvo za predpranje ali program namakanja (če je na voljo). Pralno sredstvo za predpranje in namakanje dodajte pred začetkom programa.

2 Predelka za pralno sredstvo za fazo pranja. Če uporabljate tekoče pralno sredstvo, ga vstavite nemudoma pred začetkom programa.



Predelka za tekoče dodatke (mehčalec, škrob). Izdelek dajte v razdelka pred začetkom programa.

Po potrebi po pranju iz predala za pralno sredstvo odstranite ostanke pralnega sredstva.

12.4 Spreminjanje položaja ločevalnega elementa za pralno sredstvo

1. Izvlecite predal za pralno sredstvo. Položaj **A** ločevalnega elementa za pralno sredstvo je za **pralni prašek** (tovarniška nastavitve).

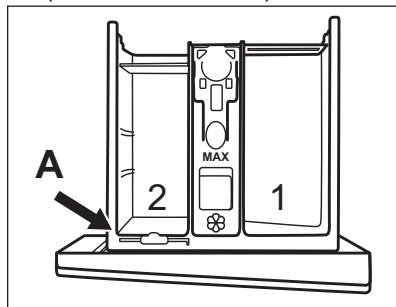

2. Če želite uporabiti tudi tekoče pralno sredstvo/dodatek ali belilo: Odstranite ločevalni element za pralno sredstvo iz položaja **A** in ga vstavite v položaj **B**.

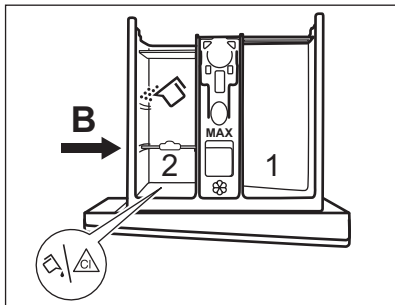

Položaj **B** ločevalnega elementa za pralno sredstvo je za pralni prašek v zadnjem predelku in tekoče pralno sredstvo/dodatek ali belilo v sprednjem predelku.

3. **Za uporabo samo tekočega pralnega sredstva:** Vstavite ločevalni element za pralno sredstvo v položaj **C**.

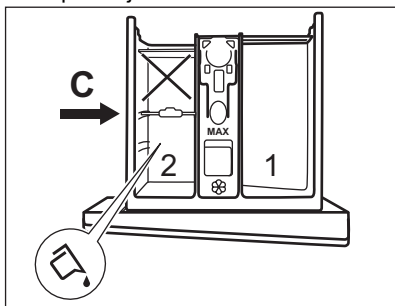

- Ne uporabljajte želatinastih ali gostih tekočih pralnih sredstev.
 - Ne presežite največje količine tekočega pralnega sredstva.
 - Ne nastavite faze predpranja.
 - Ne nastavite funkcije zamika vklopa.
4. Odmerite ustrezno količino pralnega sredstva in mehčalca ter previdno zaprite predal za pralno sredstvo.

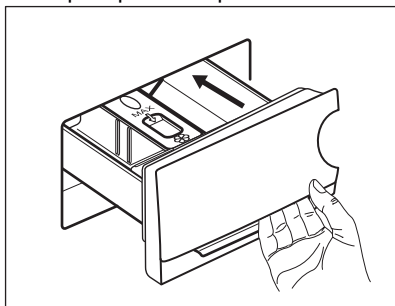

Prepričajte se, da je ločevalni element za pralno sredstvo pravilno vstavljen in se med zapiranjem vrat ne zatika.

12.5 Nastavitev programa

1. Obrnite gumb za izbiro programa, da izberete želeni program pranja. Zasveti ustrezen programski indikator.

Indikator tipke Začetek/Prekinitev utripa. Na prikazovalniku se prikažejo največja navedena količina perila za program, privzeta temperatura, privzeto število vrtljajev centrifuge, indikatorji faze pranja (ko je na voljo) in trajanje programa.

2. Če želite spremeniti temperaturo in/ali število vrtljajev centrifuge, se dotaknite ustrezne tipke.
3. Po potrebi z dotikom ustreznih tipk nastavite eno ali več funkcij. Na prikazovalniku se prikažejo ustrezni indikatorji, informacije pa se skladno spremenijo.



V primeru, da izbira **ni mogoča**, se ne prikaže noben indikator in oglasi se zvočni signal.

12.6 Vkllop programa

Dotaknite se tipke Začetek/Prekinitev, da vklopite program.

Ustrezní indikator preneha utripati in sveti.

Na prikazovalniku začne utripati indikator trenutne faze.

Program se zažene, vrata do zaklenjena.

Na prikazovalniku se prikaže indikator



Preden naprava začne polniti vodo, lahko kratek čas deluje odtočna črpalka.

12.7 Zagon programa z zamikom vklopa

1. Pritiskajte tipko Zamik vklopa, dokler se na prikazovalniku ne prikaže želeni zamik vklopa. Zasveti indikator



2. Dotaknite se tipke Začetek/Prekinitev.

Naprava začne z odštevanjem časa zamika vklopa.

Po koncu odštevanja se program zažene.

-  Ob koncu odštevanja se začne prilagajanje količini perila PROSENSE.

Preklic zamika vklopa po začetku odštevanja

Za preklic zamika vklopa:

1. Dotaknite se tipke Začetek/Prekinitev, da prekinete delovanje naprave. Utripa ustrezní indikator.
2. Pritisčajte tipko Zamik vklopa, dokler se na prikazovalniku ne prikaže .
3. Ponovno se dotaknite tipke Začetek/Prekinitev, da takoj zaženete program.



Sprememba zamika vklopa po začetku odštevanja

Za spremembo zamika vklopa:

1. Dotaknite se tipke Začetek/Prekinitev, da prekinete delovanje naprave. Utripa ustrezní indikator.
2. Pritisčajte tipko Zamik vklopa, dokler se na prikazovalniku ne prikaže želeni zamik vklopa.
3. Ponovno se dotaknite tipke Začetek/Prekinitev, da začnete novo odštevanje.

12.8 Zaznavanje količine perila ProSense

Po dotiku Začetek/Prekinitev .

1. Zaznavanje ProSense začne z zaznavanjem količine perila za izračun dejanskega trajanja programa. Indikator **kg** in dvopičje  utripata.
2. Po približno 15 minutah se na prikazovalniku prikaže novo trajanje programa: indikator **kg** zasveti in dvopičje  preneha utripati. Naprava samodejno prilagodi trajanje programa količini perila za dosego odličnih rezultatov pranja v najkrajšem možnem času. Trajanje programa se lahko podaljša ali skrajša.

-  Zaznavanje ProSense se izvede samo pri celotnih programih pranja (brez izbrane faze preskoka).

12.9 Indikatorji faz programov

Ko se program začne, utripa indikator trenutne faze, indikatorji drugih faz pa svetijo.

Npr. izvaja se faza pranja ali predpranja:



Ko se faza konča, ustrezen indikator preneha utripati in sveti. Utripati začne indikator naslednje faze.

Npr. izvaja se faza izpiranja: .

12.10 Prekinitev programa in spreminjanje funkcij

Med izvajanjem programa lahko spremenite **samo nekatere** funkcije:

1. Dotaknite se tipke Začetek/Prekinitev . Utripa ustrezní indikator.
2. Spremenite funkcije. Informacije na prikazovalniku se skladno spreminjajo.
3. Ponovno se dotaknite tipke Začetek/Prekinitev . Program pranja se nadaljuje.

12.11 Preklic trenutnega programa

1. Pritisnite tipko Vklop/Izklop za preklic programa in izklop naprave.
2. Ponovno pritisnite tipko Vklop/Izklop za vklop naprave.

Sedaj lahko nastavite nov program pranja.

-  Če se je faza SensiCare že izvedla in se je polnjenje z vodo že začelo, se zažene nov program **brez ponovitve faze SensiCare**. Voda in pralno sredstvo se ne izčrmeta, da se prepreči odpad.

12.12 Odpiranje vrat - Dodajanje oblačil

Med izvajanjem programa ali zamika vklopa so vrata naprave zaklenjena.



Če sta temperatura in raven vode v bobnu previsoki in/ali se bobnen še vedno vrti, ne morete odpreti vrat.

1. Dotaknite se tipke Začetek/Prekinitev .

Na prikazovalniku ustrezen indikator zaklenjenih vrat ugasne.

2. Odprite vrata naprave. Po potrebi dodajte ali odstranite perilo.
3. Zaprite vrata in se dotaknite tipke Začetek/Prekinitev .

Izvajanje programa ali zamika vklopa se nadaljuje.

4. Vrata lahko odprete po koncu programa ali pa nastavite program/funkcijo ožemanja ali črpanja in nato pritisnite tipko Začetek/Prekinitev .

12.13 Konec programa

Ob koncu programa se naprava samodejno izklopi. Oglasijo se zvočni signali (če so vklopljeni).

Na prikazovalniku začnejo svetiti vsi indikatorji faze pranja, časovno področje pa prikazuje .

Indikator tipke Začetek/Prekinitev ugasne.

Vrata se odklenejo, indikator  pa ugasne.

1. Pritisnite tipko Vklop/Izklop za izklop naprave.

Pet minut po koncu programa funkcija varčevanja z energijo samodejno izklopi napravo.







Ob ponovnem vklopu naprave se na prikazovalniku prikaže konec zadnjega izbranega programa. Z obračanjem gumba za izbiro programa nastavite nov program.



2. Iz naprave odstranite perilo.
3. Preverite, ali je bobnen prazen.



4. Vrata in predal za pralno sredstvo pustite priprta, da preprečite nastajanje plesni in neprijetnih vonjav.
5. Zaprite pipo.

12.14 Izčrpanje vode po koncu programa

Če ste izbrali program ali funkcijo, ki ne izčrpa vode zadnjega izpiranja, je program končan, a:

- Se na prikazovalniku prikažejo indikator , indikator funkcije  ali **dB**  in indikator zaklenjenih vrat . Utripa indikator trenutne faze .
- Se bobnen še vedno obrača v rednih intervalih in na ta način prepreči mečkanje perila.
- Vrata ostanejo zaklenjena.
- Če želite odpreti vrata, morate izčrpati vodo:

1. Po potrebi se dotaknite tipke Ožemanje , da znižate število vrtljajev centrifuge, ki ga predlaga naprava.
2. Dotaknite se tipke Začetek/Prekinitev :
 - Če ste nastavili , naprava izčrpa vodo in zažene centrifugo.
 - Če ste nastavili **dB** , naprava samo izčrpa vodo.

Indikator funkcije  ali **dB**  ugasne,

indikator  pa utripa in nato ugasne.

3. Ko je program zaključen in indikator zaklenjenih vrat  ugasne, lahko odprete vrata.
4. Nekaj sekund pritisčajte tipko Vklop/Izklop , da izklopite napravo.



V vsakem primeru naprava samodejno izčrpa vodo po približno 18 urah.

12.15 Funkcija stanja pripravljenosti

Funkcija stanja pripravljenosti samodejno izklopi napravo za zmanjšanje porabe energije v naslednjih primerih:

- Ko naprave ne uporabljate pet minut, preden se dotaknete tipke Začetek/Prekinitiv.
Pritisnite tipko Vklop/Izklop za ponoven vklop naprave.
- Pet minut od konca programa pranja. Pritisnite tipko Vklop/Izklop za ponoven vklop naprave.
Na prikazovalniku se prikaže konec zadnjega nastavljenega programa. Z obračanjem gumba za izbiro programa nastavite nov program.



Če nastavite program ali funkcijo, ki se konča z vodo v bobno, funkcija stanja pripravljenosti **ne izklopi** naprave in vas na ta način opozori, da je treba izčrpati vodo.

13. NAMIGI IN NASVETI



OPOZORILO!

Oglejte si poglavja o varnosti.

13.1 Vstavljanje perila

- Perilo razdelite na: belo, barvno, sintetično, občutljivo in volneno.
- Upoštevajte navodila za pranje, ki se nahajajo na etiketah za vzdrževanje perila.
- Belega in barvnega perila ne perite skupaj.
- Nekatero barvno perilo se pri prvem pranju razbarva. Priporočamo, da ga prvih nekaj pranj perete ločeno.
- Večslojno, volneno perilo in perilo s poslikavami obrnite z notranjo stranjo navzven.
- Predhodno poskrbite za trdovratne madeže.
- Trdovratne madeže odstranite s posebnim pralnim sredstvom.
- Bodite previdni z zavesami. Snemite kaveljčke in dajte zaveso v pralno vrečo ali prevleko za blazino.
- Zelo majhna količina perila lahko povzroči težave z uravnoteženostjo pri centrifugi, kar vodi do prekomernih tresljajev. Če pride do tega:
 - a. prekinitve program in odprite vrata (oglejte si poglavje »Vsakodnevna uporaba«),
 - b. ročno porazdelite perilo, tako da bodo kosi perila enakomerno porazdeljeni po kadi,
 - c. pritisnite tipko Začetek/Prekinitiv. Centrifuga se nadaljuje.

- Zapnite gumbe na prevlekah za blazine, zadrge, sponke in kaveljčke. Zapnite pasove, zavežite vrvice, vezalke, trakove in vse druge ohlapne predmete.
- Ne perite nezarobljenega ali strganega perila. Za pranje majhnih predmetov (kosov perila) in/ali občutljivega perila (npr. nedrčkov z lokom, pasov, hlačnih nogavic, vezalk, trakov itd.) uporabite pralno vrečo.

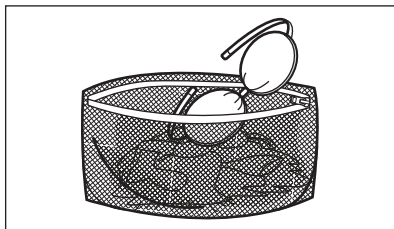

- Izpraznite žepne in razgrnite oblačila.

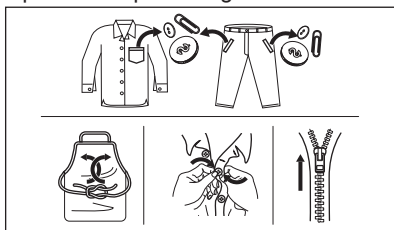

13.2 Trdovratni madeži

Za nekatere madeže voda in pralno sredstvo nista dovolj.

Priporočamo, da te madeže odstranite, preden daste perilo v napravo.

Na voljo so posebna sredstva za odstranjevanje madežev. Uporabite posebno sredstvo za odstranjevanje madežev, ki je primerno za vrsto madeža in tkanine.

13.3 Vrsta in količina pralnega sredstva

Izbira pralnega sredstva in uporaba prave količine vplivata na učinkovitost pranja, zmanjšujeta pa tudi odpadke in pomagata varovati okolje:

- Uporabljajte samo pralna in druga sredstva, ki so posebej namenjena pranju v pralnem stroju. Najprej upoštevajte naslednja splošna pravila:
 - pralni praški za vse vrste tkanin, razen občutljivih. Za belo perilo in razkuževanje perila uporabljajte pralni prašek, ki vsebuje belilo,
 - tekoča pralna sredstva, po možnosti za programe pranja pri nižjih temperaturah (največ 60 °C) za vse vrste tkanin ali posebne samo za volno.
- Izbira in količina pralnega sredstva sta odvisni od: vrste tkanine (občutljivo perilo, volneno perilo, bombaž itd.), barve oblačil, teže perila, stopnje umazanosti, temperature pranja in trdote vode.
- Upoštevajte navodila z embalaže pralnih ali drugih sredstev in pazite, da ne prekoračite najvišje navedene ravni (**MAX**).
- Ne mešajte različnih vrst pralnih sredstev.
- Uporabite manj pralnega sredstva, če:
 - perete manjšo količino perila,
 - je perilo manj umazano,
 - se pralno sredstvo med pranjem zelo peni.
- Tablete ali kapsule pralnega sredstva vedno vstavite v boben, ne v predal za pralno sredstvo.

Premajhna količina pralnega sredstva lahko povzroči naslednje:

- nezadovoljive rezultate pranja,
- posivitev perila,

- mastna oblačila,
- plesen v napravi.

Prevelika količina pralnega sredstva lahko povzroči naslednje:

- penjenje,
- slabši učinek pranja,
- slabše izpiranje,
- večji negativni vpliv na okolje.

13.4 Ekološki nasveti

Za varčevanje z vodo, energijo in pomoč pri zaščiti okolja priporočamo, da upoštevate naslednje nasvete:

- Če napravo napolnite z **največjo količino perila, ki je navedena za vsak program, zmanjšate porabo energije in porabo vode.**
- Z ustreznimi predhodnimi postopki lahko odstranite madeže in posamezne umazane dele; perilo lahko za tem perete pri nižji temperaturi.
- Za pravo količino pralnega sredstva si oglejte količino, ki jo predlaga proizvajalec pralnega sredstva, in preverite trdoto vode vašega domačega sistema. Oglejte si »Trdota vode«.
- Nastavite **najvišje število vrtljajev centrifugeza** izbrani program pranja, **preden perilo sušite v sušilnem stroju**. Na ta način prihranite energijo med sušenjem!

13.5 Trdota vode

Če je trdota vode na vašem območju visoka ali srednja, priporočamo, da uporabite sredstvo za mehčanje vode za pralne stroje. Na območjih, kjer je voda bolj mehka, uporaba sredstva za mehčanje vode ni potrebna.

Za informacije o trdoti vode v vašem kraju se obrnite na krajevno vodovodno podjetje.

Uporabite pravo količino sredstva za mehčanje vode. Upoštevajte navodila z embalaže izdelka.

14. VZDRŽEVANJE IN ČIŠČENJE



OPOZORILO!

Oglejte si poglavja o varnosti.

14.1 Razpored občasnega čiščenja

Občasno čiščenje pomaga podaljšati življenjsko dobo naprave.

Po koncu vsakega programa naj ostanejo vrata in predal za pralno sredstvo malo priprta, da omogočite kroženje zraka in posušite notranjost naprave: na ta način preprečite nastajanje plesni in neprijetnih vonjav.

Če naprave ne uporabljate dalj časa: zaprite pipo in izključite napravo.

Orientacijski razpored občasnega čiščenja:

Odstranjevanje vodnega kamna	Dvakrat letno
Vzdrževalno pranje	Enkrat mesečno
Čiščenje tesnila vrat	Vsaka dva meseca
Čiščenje bobna	Vsaka dva meseca
Čiščenje predala za pralno sredstvo	Vsaka dva meseca
Čiščenje filtra v cevi za dovod vode in filtra v ventilu	Dvakrat letno

V naslednjih odstavkih je razloženo, kako morate čistiti vsak del.

14.2 Odstranjevanje tujkov



Pred zagonom programa preverite, ali so vsi žepi prazni in ohlapni predmeti zapeti. Oglejte si »Polnjenje stroja« v »Namigi in nasveti«.

14.3 Čiščenje zunanjih površin

Napravo čistite le z blagim milom in toplo vodo. Povsem posušite vse površine.

Ne uporabljajte grobih gobic ali abrazivnih materialov.



POZOR!

Ne uporabljajte alkohola, topil ali kemičnih izdelkov.



POZOR!

Kovinskih površin ne čistite s čistili na osnovi klora.

14.4 Odstr. vodnega kamna



Če je trdota vode na vašem območju visoka ali srednja, priporočamo, da uporabite sredstvo za odstranjevanje vodnega kamna za pralne stroje.

Redno pregledujte boben, da preverite morebitno prisotnost vodnega kamna.

Običajna pralna sredstva že vsebujejo sredstva za mehčanje vode, a priporočamo, da občasno zaženete program s praznim bobnom in sredstvom za odstranjevanje vodnega kamna.



Vedno upoštevajte navodila z embalaže izdelka.

14.5 Vzdrževalno pranje

Ponavljajoča in dolgotrajna uporaba programov z nizko temperaturo lahko povzroči kopičenje pralnega sredstva, ostankov kosmov in rast bakterij v bobnu in kadi. Zaradi tega lahko nastanejo neprijetne vonjave in plesen.

Če želite odstraniti te ostanke in očistiti notranjost naprave, redno izvajajte vzdrževalno pranje (vsaj enkrat na mesec):

1. Iz bobna odstranite vse perilo.
2. Zaženite program za bombaž pri najvišji temperaturi z majhno količino praška ali, če je na voljo, zaženite program Čiščenje stroja.

14.6 Tesnilo na vratih

Ta naprava ima **samočistilni odtočni sistem**, ki lahka vlakna, odpadla z

oblačil, odplakne z vodo. Redno pregledujete tesnilo. Kovance, gumbe in druge majhne predmete lahko odstranite ob koncu programa.

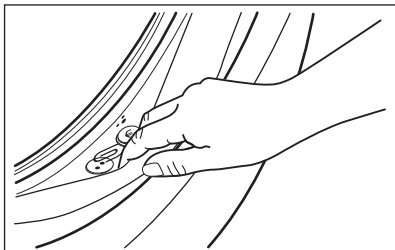

Po potrebi ga očistite s čistilnim sredstvom, ki vsebuje amonijak, ne da bi opraskali površino tesnila.

- i** Vedno upoštevajte navodila z embalaže izdelka.

14.7 Čiščenje bobna

Redno pregledujte boben, da preprečite neželene usedline.

Zaradi zarjavelih tujkov v bobnu ali prisotnosti železa v vodi lahko pride do kopičenja rje v bobnu.

Očistite boben s posebnim čistilom za nerjavno jeklo.

- i** Vedno upoštevajte navodila na embalaži izdelka. Bobna ne čistite s sredstvi za odstranjevanje vodnega kamna, ki vsebujejo kisline, ali s čistili, ki vsebujejo klor, jeklenimi gobnicami ali jekleno volno.

Za temeljito čiščenje:

1. Očistite boben s posebnim čistilom za nerjavno jeklo.

- i** Vedno upoštevajte navodila na embalaži izdelka.

2. Zaženite kratek program za bombaž pri visoki temperaturi s praznim bobnom in majhno količino praška ali, če je na voljo, zaženite program . Čiščenje stroja.

14.8 Čiščenje predala za pralno sredstvo

Za preprečitev morebitnih ostankov praška ali strjenega mehčalca in/ali tvorbe plesni v predalu za pralno sredstvo občasno opravite naslednji postopek čiščenja:

1. Odprite predal. Pritisnite jeziček navzdol, kot prikazuje slika, in ga izvlecite.

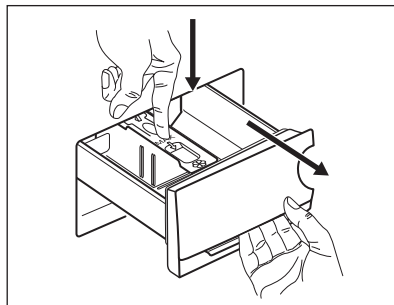

2. Za pomoč pri čiščenju odstranite zgornji del predelka za dodatke. Prepričajte se, da so z zgornjega in spodnjega dela odprtine odstranjeni vsi ostanki pralnega sredstva. Odprtino očistite z majhno ščetko.

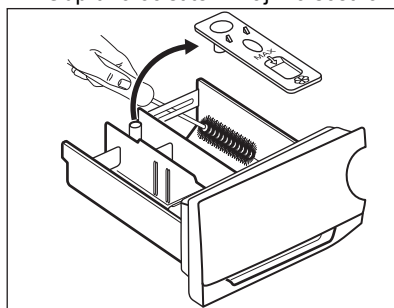

3. Izperite predal za pralno sredstvo pod tekočo toplo vodo, da odstranite morebitne ostanke nakopičenega pralnega sredstva. Po čiščenju ponovno namestite zgornji del.

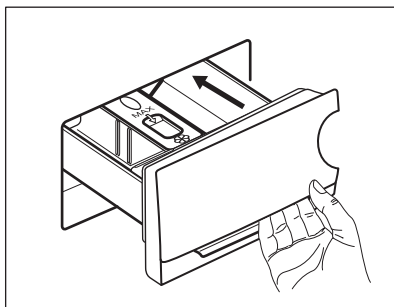
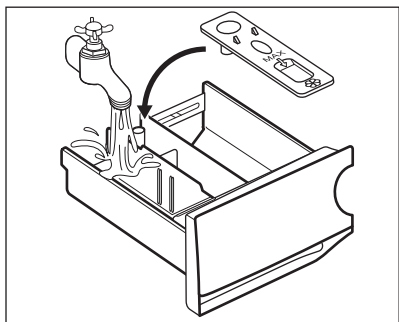

4. Predal za pralno sredstvo vstavite v vodila in ga zaprite. Zaženite program izpiranja brez perila v bobnu.

14.9 Čiščenje odtočne črpalke

Redno pregledujte filter odtočne črpalke in poskrbite, da bo čist.

Odtočno črpalko očistite, če:

- Naprava ne izčrpa vode.
- Se bobnen obračaja.
- Naprava oddaja nenavadne zvoke zaradi blokade odtočne črpalke.
- Se na prikazovalniku izpiše opozorilna koda **E20**.



OPOZORILO!

- Iztaknite vtič iz omrežne vtičnice.
- Filtra ne odstranjujte, medtem ko naprava deluje.
- Črpalke ne čistite, če je voda v napravi vroča. Počakajte, da se voda ohladi.
- Večkrat ponovite 3. korak, tako da zapirate in odpirate ventil, dokler voda ne preneha iztekati.

V bližini imejte krpo za brisanje vode, ki bo iztekla ob odstranitvi filtra.

Črpalko očistite na naslednji način:

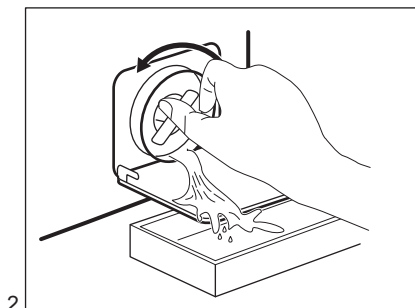
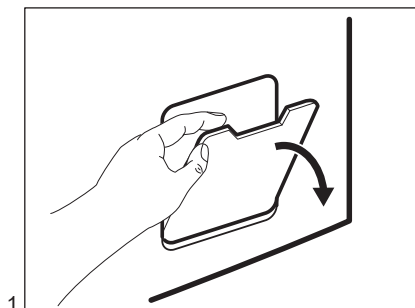

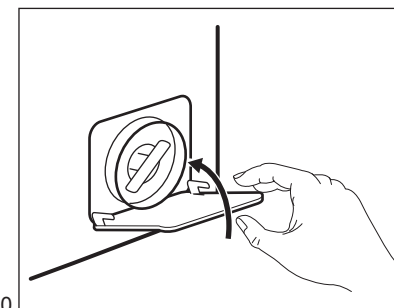
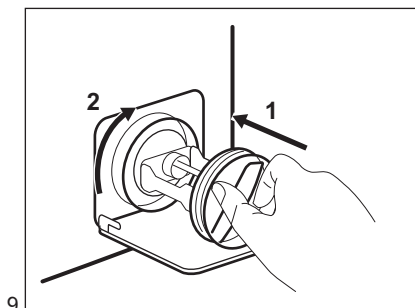
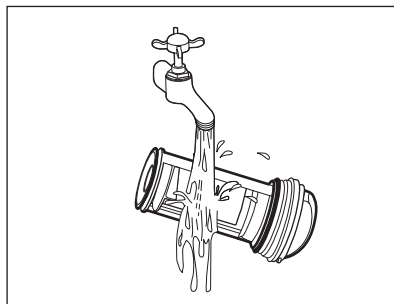
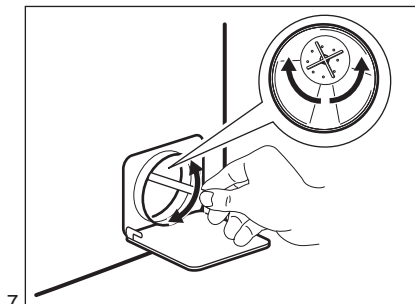
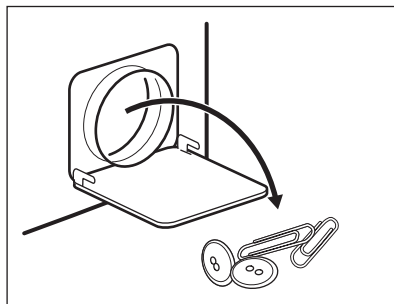
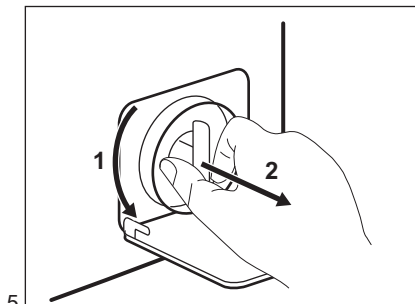
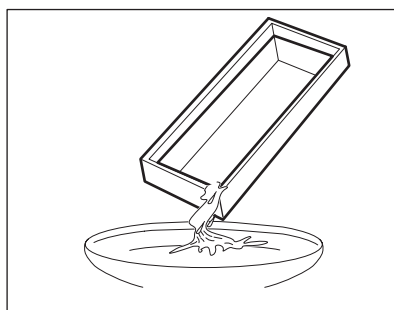
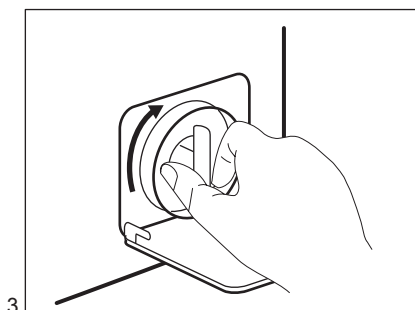

OPOZORILO!

Preverite, ali se rotor črpalke vrti. Če se ne, se obrnite na pooblaščen servisni center. Filter morate priviti pravilno, da preprečite iztekanja.

Ko vodo izčrpate s pomočjo postopka za črpanje v sili, morate znova vklopiti odtočni sistem:

1. V predelek za glavno pranje predala za pralno sredstvo vlijete dva litra vode.
2. Vključite program, da naprava izčrpa vodo.

14.10 Čiščenje filtra v cevi za dovod vode in filtra v ventilu

Občasno je priporočljivo očistiti filtre cevi za dovod vode in ventila, da odstranite ostanke, ki so se sčasoma nabrali:

1. S pipe snemite cev za dovod vode in očistite filter.

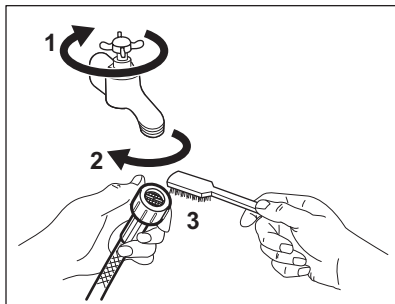

2. Odstranite cev za dovod vode z naprave, tako da odvijete matico.

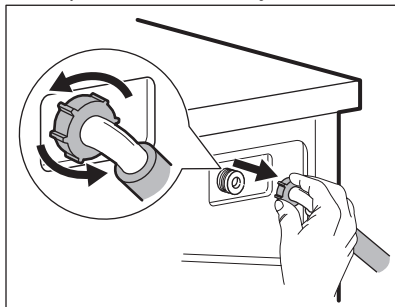

3. Z zobno ščetko očistite filter ventila, ki se nahaja na hrbtni strani naprave.

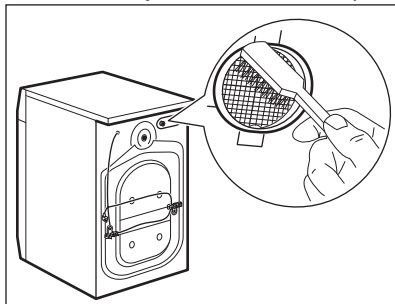

4. Ko cev priključujete nazaj na hrbtno stran naprave, jo obrnite levo ali

desno (ne navpično), odvisno od položaja pipe.

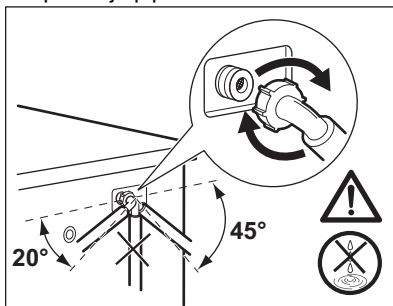

14.11 Črpanje v sili

Če naprava ne more izčrpati vode, opravite isti postopek, ki je opisan v odstavku »Čiščenje odtočne črpalke«. Po potrebi očistite črpalčko.

Ko vodo izčrpate s pomočjo postopka za črpanje v sili, morate znova vklopiti odtočni sistem:

1. V predelek za glavno pranje predala za pralno sredstvo vlijete dva litra vode.
2. Vključite program, da naprava izčrpa vodo.

14.12 Zaščita pred zmrzaljo

Če je naprava nameščena na mestu, kjer je lahko temperatura okrog 0 °C ali pade pod ničlo, odstranite preostalo vodo iz cevi za dovod vode in odtočne črpalke.

1. Iztaknite vtič iz omrežne vtičnice.
2. Zaprite pipo.
3. Konca cevi za dovod vode položite v posodo in pustite, da voda odteče iz cevi.
4. Izpraznite odtočno črpalčko. Oglejte si postopek za črpanje v sili.
5. Ko je odtočna črpalčka prazna, znova namestite cev za dovod vode.

**OPOZORILO!**

Pred ponovno uporabo naprave se prepričajte, da je temperatura višja od 0 °C. Proizvajalec ni odgovoren za škodo, nastalo zaradi nizkih temperatur.

15. ODPRAVLJANJE TEŽAV

**OPOZORILO!**

Oglejte si poglavja o varnosti.

15.1 Opozorilne kode in možne okvare

Naprava se ne zažene oz. se ustavi med delovanjem. Najprej poskusite najti rešitev težave (oglejte si razpredelnice).

**OPOZORILO!**

Pred kakršnimi koli preverjanji izklopite napravo.

Pri nekaterih težavah se na prikazovalniku prikaže opozorilna koda, tipka Začetek/Prekinitev pa lahko nepretrgoma utripa:

Težava	Možna rešitev
E 10 Naprava se ne napolni z vodo pravilno.	<ul style="list-style-type: none"> • Preverite, ali je pipa odprta. • Prepričajte se, da tlak dovoda vode ni prenizek. Za te informacije se obrnite na krajevno vodovodno podjetje. • Prepričajte se, da pipa ni zamašena. • Prepričajte se, da cev za dovod vode ni prepognjena, poškodovana ali ukrivljena. • Preverite, ali je cev za dovod vode pravilno priključena. • Prepričajte se, da filter v cevi za dovod vode in filter v ventilu nista zamašena. Oglejte si »Vzdrževanje in čiščenje«.
E 20 Naprava ne izčrpa vode.	<ul style="list-style-type: none"> • Prepričajte se, da sifon ni zamašen. • Prepričajte se, da cev za odvod vode ni prepognjena ali ukrivljena. • Prepričajte se, da filter na odtoku ni zamašen. Po potrebi očistite filter. Oglejte si »Vzdrževanje in čiščenje«. • Preverite, ali je cev za odvod vode pravilno priključena. • Nastavite program črpanja, če ste nastavili program brez faze črpanja. • Nastavite program črpanja, če ste nastavili funkcijo, ki se zaključí z vodo v kadi.

E40 Vrata naprave so odprta ali niso pravilno zaprta.	<ul style="list-style-type: none"> • Prepričajte se, da so vrata dobro zaprta.
E91 Notranja napaka. Ni komunikacije med elektronskimi elementi naprave.	<ul style="list-style-type: none"> • Program se ni zaključil pravilno ali pa se je naprava prezgodaj ustavila. Napravo izklopite in jo ponovno vklopite. • Če se ponovno prikaže opozorilna koda, se obrnite na pooblaščen servisni center.
E90 Električno napajanje je nestabilno.	<ul style="list-style-type: none"> • Počakajte, da se električno napajanje stabilizira.

Če se na prikazovalniku prikažejo druge opozorilne kode, izklopite in vklopite napravo. Če se težava nadaljuje, se obrnite na pooblaščen servisni center.

V primeru različnih težav s pralnim strojem preverite spodnjo razpredelnico glede možnih rešitev.

Težava	Možna rešitev
Program se ne zažene.	<ul style="list-style-type: none"> • Poskrbite, da bo vtič vtaknjen v vtičnico. • Poskrbite, da bodo vrata naprave zaprta. • Prepričajte se, da v omarici z varovalkami ni poškodovane varovalke. • Morate se dotakniti tipke Začetek/Prekinitve . • Če je nastavljen zamik vklopa, nastavitvev preključite ali počakajte, da se odštevanje konča. • Izklopite funkcijo Varovalo za otroke, če je vklopljena. • Preverite položaj gumba pri izbranem programu.
Naprava se napolni z vodo, a jo takoj izčrpa.	<ul style="list-style-type: none"> • Poskrbite, da bo cev za odvod vode v pravem položaju. Cev je morda nameščena prenizko. Oglejte si »Navodila za namestitve«.
Centrifuga ne deluje ali pa pranje traja dlje kot običajno.	<ul style="list-style-type: none"> • Nastavite program ožemanja. • Prepričajte se, da filter na odtoku ni zamašen. Po potrebi očistite filter. Oglejte si »Vzdrževanje in čiščenje«. • Ročno porazdelite perilo v kadi in ponovno vklopite centrifugo. To težavo lahko povzročajo težave z uravnoteženostjo.
Na tleh je voda.	<ul style="list-style-type: none"> • Preverite, ali priključki cevi za vodo tesnijo in da voda ne izteka. • Poskrbite, da na cevi za dovod in cevi za odvod vode ne bo poškodb. • Poskrbite za uporabo pravega pralnega sredstva in zadostne količine.

Težava	Možna rešitev
Vrat naprave ne morete odpreti.	<ul style="list-style-type: none"> • Pazite, da ne izberete programa pranja, ki se zaključi z vodo v kadi. • Preverite, ali je program pranja končan. • Nastavite program črpanja ali ožemanja, če je voda v bobnu. • Prepričajte se, da naprava dobiva električno energijo. • To težavo lahko povzroča okvara naprave. Obrnite se na pooblaščen servisni center.
Naprava povzroča neobičajen hrup in se tresse.	<ul style="list-style-type: none"> • Preverite, ali je naprava pravilno poravnana. Oglejte si »Navodila za namestitvev«. • Poskrbite za odstranitev embalaže in/ali transportnih vijakov. Oglejte si »Navodila za namestitvev«. • V boben dodajte še perila. Količina perila je verjetno premajhna.
Trajanje programa se podaljša ali skrajša med izvajanjem programa.	<ul style="list-style-type: none"> • SensiCare System lahko nastavi trajanje programa glede na vrsto in količino perila. Oglejte si »Zaznavanje količine perila SensiCare System« v poglavju »Vsakodnevna uporaba«.
Rezultati pranja niso zadovoljivi.	<ul style="list-style-type: none"> • Povečajte količino pralnega sredstva ali uporabite drugega. • Pred pranjem perila uporabite posebne izdelke za odstranitev trdovratnih madežev. • Poskrbite, da boste nastavili pravo temperaturo. • Zmanjšajte količino perila.
Preveč pene v bobnu med pranjem.	<ul style="list-style-type: none"> • Zmanjšajte količino pralnega sredstva.

Po opravljenem pregledu vklopite napravo. Program se nadaljuje od trenutka prekinitve.

Če se težava ponovi, se obrnite na pooblaščen servisni center.

Potrebni podatki za servisni center se nahajajo na ploščici za tehnične navedbe.

16. VREDNOSTI PORABE

16.1 Uvod



Za podrobnejše informacije o energijski nalepki si oglejte spletno povezavo www.theenergylabel.eu.



Koda QR na energijski nalepki z naprave zagotavlja spletno povezavo do informacij, povezanih z delovanjem naprave, v podatkovni bazi EU EPREL. Energijsko nalepko hranite za referenco skupaj z navodili za uporabo in vsemi drugimi dokumenti, ki so priloženi tej napravi. Iste informacije lahko v bazi EPREL najdete tudi s pomočjo povezave <https://eprel.ec.europa.eu> ter imena modela in številke izdelka, ki ju najdete na ploščici za tehnične navedbe naprave. Za položaj ploščice za tehnične navedbe si oglejte poglavje »Opis izdelka«.

16.2 Legenda

kg	Količina perila.	ure:mi nute	Trajanje programa.
kWh	Poraba energije.	°C	Temperatura v perilu.
Litri	Poraba vode.	vrt./ min.	Število vrtljajev centrifuge.
%	Preostala vlaga ob koncu ožemanja. Višja kot je hitrost ožemanja, večji je hrup in nižja je vsebnost preostale vlage.		



Vrednosti in trajanje programa se lahko razlikujejo glede na različne pogoje (npr. sobno temperaturo, temperaturo in tlak vode, količino in vrsto perila, napajalno napetost) in tudi če spremenite privzeto nastavitvev programa.

16.3 V skladu z uredbo Evropske komisije 2019/2023

Program Eco 40-60	kg	kWh	Litri	ure:mi- nute	%	°C	vrt./ min. ¹⁾
Polna napolnje- nost	6	0.790	47	3:10	53	42	1151
Polovična napol- njenost	3	0.455	36	2:25	53	31	1151
Četrtninska napol- njenost	1,5	0.250	33	2:25	55	25	1151

¹⁾ Najvišje število vrtljajev centrifuge.

Poraba energije v različnih načinih

Izklop (W)	Stanje pripravljenosti (W)	Zamik vklopa (W)
0.50	0.50	4.00
Čas do izklopa/stanja pripravljenosti je največ 15 minut.		

16.4 Splošni programi



Te vrednosti so samo orientacijske.

Program	kg	kWh	Litri	ure:mi-nute	%	°C	vrt./min. ¹⁾
Bombaž ²⁾ 95 °C	6	2.15	75	3:55	53	85	1200
Bombaž 60 °C	6	1.50	70	3:25	53	55	1200
Bombaž ³⁾ 20 °C	6	0.30	70	2:10	53	20	1200
Sintetika 40 °C	3	0.75	65	2:10	35	40	1200
Občutljivo ⁴⁾ 30 °C	1	0.30	40	0:50	35	30	1200
Volna/Svila 30 °C	1	0.20	40	1:05	30	30	1200

¹⁾ Referenčni indikator števila vrtljajev centrifuge.

²⁾ Primerno za pranje močno umazanega perila.

³⁾ Primerno za pranje malo umazanega bombažnega perila.

⁴⁾ Deluje tudi kot hiter program pranja za malo umazano perilo.

17. HITRI VODNIK

17.1 Vsakodnevna uporaba

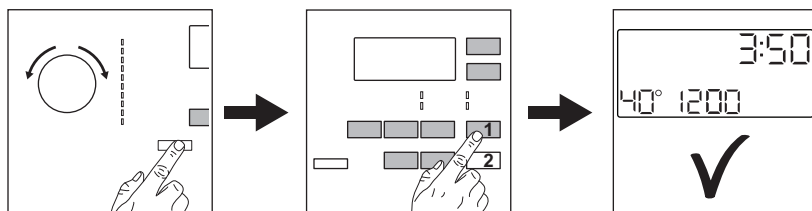

Vtaknite vtič v vtičnico.

Odprite pipo.

Vstavite perilo.

Vlijte pralno sredstvo in drugo sredstvo v ustrezni predelek predala za pralno sredstvo.

1. Pritisnite tipko Vklon/Izklop za vklop naprave. Obrnite gumb za izbiro

programa, da nastavite želeni program.

2. Z ustreznimi tipkami nastavite zelene funkcije.
3. Za zagon programa se dotaknite tipke **Začetek/Prekinitev** **II**. Po koncu programa odstranite perilo.



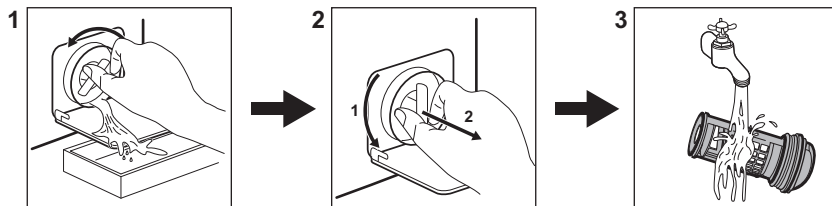





17.2 Čiščenje filtra odtočne črpalke



Filter čistite redno, še posebej pa, če se na prikazovalniku prikaže opozorilna koda **E20**.

17.3 Programi

Programi	Količina perila	Opis izdelka
Eco 40-60	6 kg	Bel in barvast bombaž. Običajno umazano perilo.
Bombaž	6 kg	Belo in barvno bombažno perilo.
Sintetika	3 kg	Sintetično ali mešano perilo.

Programi	Količina perila	Opis izdelka
Občutljivo 	1 kg	Občutljivo perilo, kot je perilo iz akrila, viskoze in poliestra.
Volna/Svila   	1 kg	Volneno perilo za strojno in ročno pranje ter občutljive tkanine.
20 min. - 3kg 	3 kg	Sintetično in mešano perilo. Malo umazano perilo in perilo za osvežitev.
Lažje likanje 	2 kg	Sintetično perilo, ki ga je treba nežno oprati.
Puhovke 	2 kg	Odeja iz sintetike, podložena oblačila, prešite odeje, puhovke.
Oblačila za zunanaj 	1,5 kg ¹⁾ 1 kg ²⁾	Sodobna oblačila za dejavnosti na prostem.
Denim 	1,5 kg	Oblačila iz denima in perilo iz jerseyja.

¹⁾ Program pranja.

²⁾ Program pranja in impregnacijska faza.

18. SKRB ZA OKOLJE

Reciklirajte materiale, ki jih označuje simbol . Embalažo odložite v ustrezne zabojnike za reciklažo. Pomagajte zaščititi okolje in zdravje ljudi ter reciklirati odpadke električnih in elektronskih naprav. Naprav, označenih

s simbolom , ne odstranjujte z gospodinjstvi odpadki. Izdelek vrnite na krajevno zbirališče za recikliranje ali se obrnite na občinski urad.

www.aeg.com/shop



155283250-A-412021



AEG